

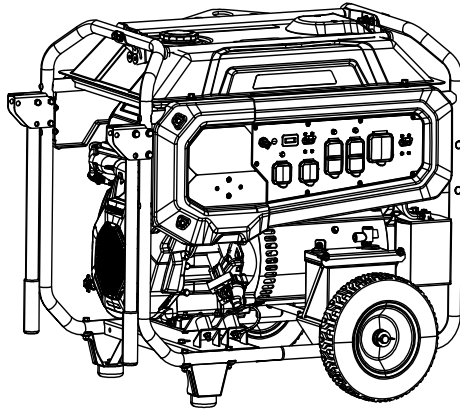

GP Series Portable Generator

Owner's Manual



MODEL: _____

SERIAL: _____

DATE PURCHASED: _____



WARNING

Loss of life. This product is not intended to be used in a critical life support application. Failure to adhere to this warning could result in death or serious injury. (000209b)

Register your Generac product at:

www.generac.com

1-888-GENERAC

(1-888-436-3722)

SAVE THIS MANUAL FOR FUTURE REFERENCE

Table of Contents

Section 1 Introduction and Safety 1

Introduction	1
Safety Rules	1
Safety Symbols and Meanings	1
Exhaust and Location Hazards	2
Electrical Hazards	3
Fire Hazards	3
Standards Index	4
Replacement Hazard Labels	4

Section 2 General Information and

Setup 5

Know Your Generator	6
Emissions	6
Hour Meter	7
Connection Plugs	7
120/240 VAC, 50 Amp receptacle ...	7
Malfunction Indicator Lamp (MIL)	8
COsense®	9
Remove Contents from Carton	10
Assembly	11
Battery Cable Connection	12
Add Engine Oil	12
Fuel	13

Section 3 Operation 14

Operation and Use Questions	14
Before Starting Engine	14
Prepare Generator for Use	14
Grounding the Generator When Used as a Portable	14
Know Generator Limits	15
Transporting/Tipping of the Unit	15
Starting Electric Start Engines	16
Low Oil Pressure Shutdown System	16

Section 4 Maintenance and

Troubleshooting 17

Maintenance	17
Maintenance Schedule	17
Preventive Maintenance	17
Engine Maintenance	17
Battery Replacement (if applicable) 19	
Inspect Muffler and Spark Arrester	20
Storage	20
Troubleshooting	21
Wiring Diagram	23
Notes	24

CALIFORNIA WARNING

This product can expose you to chemicals including benzene, a carcinogen and reproductive toxicant, which are known to the State of California to cause cancer and birth defects or other reproductive harm.

For more information, go to:

www.P65Warnings.ca.gov/

(W000808)

Section 1 Introduction and Safety

Introduction

Read This Manual Thoroughly



WARNING
Consult Manual. Read and understand manual completely before using product. Failure to completely understand manual and product could result in death or serious injury. (000100a)

If any section of this manual is not understood, contact the nearest Independent Authorized Service Dealer (IASD) or Generac Customer Service at 1-888-436-3722 (1-888-GENERAC), or visit www.generac.com for starting, operating, and servicing procedures. The owner is responsible for proper maintenance and safe use of the unit.

SAVE THESE INSTRUCTIONS for future reference. This manual contains important instructions that must be followed during placement, operation, and maintenance of the unit and its components. Always supply this manual to any individual that will use this unit, and instruct them on how to correctly start, operate, and stop the unit in case of emergency.

The information in this manual is accurate based on products produced at the time of publication. The manufacturer reserves the right to make technical updates, corrections, and product revisions at any time without notice.

Safety Rules

The manufacturer cannot anticipate every possible circumstance that might involve a hazard. The alerts in this manual, and on tags and decals affixed to the unit, are not all inclusive. If using a procedure, work method, or operating technique that the manufacturer does not specifically recommend, verify that it is safe for others and does not render the equipment unsafe.

Throughout this publication, and on tags and decals affixed to the unit, DANGER, WARNING, CAUTION, and NOTE blocks are used to alert personnel to special instructions about a particular operation that may be hazardous if performed incorrectly or carelessly. Observe them carefully. Alert definitions are as follows:

WARNING

Indicates a hazardous situation which, if not avoided, will result in death or serious injury.

(000001)

WARNING

Indicates a hazardous situation which, if not avoided, could result in death or serious injury.

(000002)

CAUTION

Indicates a hazardous situation which, if not avoided, could result in minor or moderate injury.

(000003)

NOTE: Notes contain additional information important to a procedure and will be found within the regular text of this manual.

These safety alerts cannot eliminate the hazards that they indicate. Common sense and strict compliance with the special instructions while performing the action or service are essential to preventing accidents.

Safety Symbols and Meanings

DANGER	
Using a generator indoors CAN KILL YOU IN MINUTES. Generator exhaust contains carbon monoxide. This is a poison you cannot see or smell.	
 NEVER use inside a home or garage, EVEN IF doors and windows are open.	 Only use OUTSIDE and far away from windows, doors, and vents.

000657



DANGER

Asphyxiation. Running engines produce carbon monoxide, a colorless, odorless, poisonous gas. Carbon monoxide, if not avoided, will result in death or serious injury.

(000103)



DANGER

Asphyxiation. The exhaust system must be properly maintained. Do not alter or modify the exhaust system as to render it unsafe or make it noncompliant with local codes and/or standards. Failure to do so will result in death or serious injury.

(000179b)

- If you start to feel sick, dizzy, or weak after the generator has been running, move to fresh air **IMMEDIATELY**. See a doctor, as you could have carbon monoxide poisoning.



⚠ DANGER

Electrocution. Water contact with a power source, if not avoided, will result in death or serious injury.

(000104)



⚠ DANGER

Electrocution. Turn utility and emergency power supplies to OFF before connecting power source and load lines. Failure to do so will result in death or serious injury. (000116)

⚠ WARNING

Equipment and property damage. Do not alter construction of, installation, or block ventilation for generator. Failure to do so could result in unsafe operation or damage to the generator. (000146)



⚠ WARNING

Asphyxiation. Always use a battery operated carbon monoxide alarm indoors and installed according to the manufacturer's instructions. Failure to do so could result in death or serious injury. (000178a)

⚠ WARNING

Equipment and property damage. Do not operate unit on uneven surfaces, or areas of excessive moisture, dirt, dust or corrosive vapors. Doing so could result in death, serious injury, property and equipment damage. (000250)



⚠ WARNING

Moving Parts. Keep clothing, hair, and appendages away from moving parts. Failure to do so could result in death or serious injury. (000111)



⚠ WARNING

Hot Surfaces. When operating machine, do not touch hot surfaces. Keep machine away from combustibles during use. Hot surfaces could result in severe burns or fire. (000108)

⚠ WARNING

Personal injury. Do not insert any object through the air cooling slots. Generator can start at any time and could result in death, serious injury, and unit damage. (000142a)

⚠ WARNING

Risk of injury. Do not operate or service this machine if not fully alert. Fatigue can impair the ability to operate or service this equipment and could result in death or serious injury. (000215a)

⚠ WARNING

Injury and equipment damage. Do not use generator as a step. Doing so could result in falling, damaged parts, unsafe equipment operation, and could result in death or serious injury. (000216)

⚠ WARNING

Equipment damage. Do not attempt to start or operate a unit in need of repair or scheduled maintenance. Doing so could result in serious injury, death, or equipment failure or damage. (000291)

	⚠ CAUTION
	Hearing protection recommended.
	PRECAUCIÓN
	Se recomienda protección auditiva.
	MISE EN GARDE
	Protection auditive recommandée.

000406

- For safety reasons, it is recommended that the maintenance of this equipment be performed by an IASD. Inspect the generator regularly, and contact the nearest IASD for parts needing repair or replacement.

Exhaust and Location Hazards



⚠ DANGER

Asphyxiation. Running engines produce carbon monoxide, a colorless, odorless, poisonous gas. Carbon monoxide, if not avoided, will result in death or serious injury. (000103)



⚠ DANGER

Asphyxiation. The exhaust system must be properly maintained. Do not alter or modify the exhaust system as to render it unsafe or make it noncompliant with local codes and/or standards. Failure to do so will result in death or serious injury. (000179b)

⚠ WARNING

Equipment and property damage. Do not alter construction of, installation, or block ventilation for generator. Failure to do so could result in unsafe operation or damage to the generator. (000146)



⚠ WARNING

Asphyxiation. Always use a battery operated carbon monoxide alarm indoors and installed according to the manufacturer's instructions. Failure to do so could result in death or serious injury. (000178a)



⚠ WARNING

Risk of fire. Hot engine exhaust can ignite combustible materials. Maintain at least 5 ft (1.5 m) clearance on all sides of unit, including overhead. Failure to do so could cause serious injury or property damage. (000590a)

- If you start to feel sick, dizzy, or weak after the generator has been running, move to fresh air IMMEDIATELY. See a doctor, as you could have carbon monoxide poisoning.
- NEVER run a generator indoors or in a partly enclosed area such as garages.
- ONLY use outdoors and far away from windows, doors, vents, crawlspaces and in an area where adequate ventilation is available and will not accumulate deadly exhaust gas.
- Point muffler exhaust away from people and occupied buildings.
- Using a fan or opening a door will not provide sufficient ventilation.

Electrical Hazards



DANGER

Electrocution. Contact with bare wires, terminals, and connections while generator is running will result in death or serious injury.

(000144)



DANGER

Electrocution. Water contact with a power source, if not avoided, will result in death or serious injury.

(000104)



DANGER

Electrocution. In the event of electrical accident, immediately shut power OFF. Use non-conductive implements to free victim from live conductor. Apply first aid and get medical help. Failure to do so will result in death or serious injury.

(000145)

WARNING

Accidental Start-up. Disconnect the negative battery cable, then the positive battery cable when working on unit. Failure to do so could result in death or serious injury.

(000130)

- The National Electric Code (NEC) requires the frame and external electrically conductive parts of the generator be properly connected to an approved earth ground. Local electrical codes may also require proper grounding of the generator. Consult with a local electrician for grounding requirements in the area.
- Use a ground fault circuit interrupter in any damp or highly conductive area (such as metal decking or steel work).

Fire Hazards



DANGER

Explosion and Fire. Fuel and vapors are extremely flammable and explosive. Add fuel in a well ventilated area. Keep fire and spark away. Failure to do so will result in death or serious injury.

(000105)



DANGER

Explosion and Fire. Do not overfill fuel tank. Fill to 1/2 inch from top of tank to allow for fuel expansion. Overfilling may cause fuel to spill onto engine causing fire or explosion, which will result in death or serious injury.

(000166b)



DANGER

Risk of fire. Allow fuel spills to completely dry before starting engine. Failure to do so will result in death or serious injury.

(000174)



WARNING

Fire risk. Fuel and vapors are extremely flammable. Do not operate indoors. Doing so could result in death, serious injury, or property or equipment damage.

(000281)



WARNING

Explosion and fire risk. Do not smoke near unit. Keep fire and spark away. Failure to do so could result in death, serious injury, or property or equipment damage.

(000282)



WARNING

Explosion and Fire. Do not smoke while refueling unit. Failure to do so could result in death, serious injury, or property or equipment damage.

(000284a)



WARNING

Risk of fire. Hot engine exhaust can ignite combustible materials. Maintain at least 5 ft (1.5 m) clearance on all sides of unit, including overhead. Failure to do so could cause serious injury or property damage.

(000590a)

- Wipe up any fuel or oil spills immediately. Verify that no combustible materials are left on or near the generator. Keep the area surrounding the generator clean and free from debris and keep a clearance of five (5) feet on all sides to allow for proper ventilation of the generator and to reduce the risk of fire. Do not use in an enclosed or partially enclosed structure.
- Do not operate the generator if connected electrical devices overheat, if electrical output is lost, if engine or generator sparks or if flames or smoke are observed while unit is running.
- Keep a fire extinguisher near the generator at all times.

Standards Index

1. National Fire Protection Association (NFPA) 70: The NATIONAL ELECTRIC CODE (NEC) available from www.nfpa.org
2. National Fire Protection Association (NFPA) 5000: BUILDING CONSTRUCTION AND SAFETY CODE available from www.nfpa.org

- International Building Code available from www.iccsafe.org
- Agricultural Wiring Handbook available from www.nerc.org, Rural Electricity Resource Council P.O. Box 309 Wilington, OH 45177-0309
- ASAE EP-364.2 Installation and Maintenance of Farm Standby Electric Power available from www.asabe.org, American Society of Agricultural & Biological Engineers 2950 Niles Road, St. Joseph, MI 49085
- CSA C22.2 100-14 Electric motors and generators for installation and use, in accordance with the Rules of the Canadian Electrical Code
- ANSI/PGMA G300 Safety and Performance of Portable Generators. Portable Generator Manufacturer's Association, www.pgmaonline.com

IMPORTANT NOTE: This list is not all inclusive. Check with the Authority Having Jurisdiction (AHJ) for any local codes or standards which may be applicable to your jurisdiction.







Replacement Hazard Labels

The following replacement hazard labels are available free from Generac:

- 0H4635C (PGMA Safety Decal)



- 0H8250B (CO Warning Decal)

▲ DANGER	▲ DANGER	▲ PELIGRO
<p>Using a generator indoors CAN KILL YOU IN MINUTES. Generator exhaust contains carbon monoxide. This is a poison you cannot see or smell.</p> <div style="display: flex; justify-content: space-around;">   </div> <p>NEVER use inside a home or garage, EVEN IF doors and windows are open.</p>	<p>Utiliser un générateur à l'intérieur PEUT VOUS TUER EN QUELQUES MINUTES. Les gaz d'échappement du générateur contiennent du monoxyde de carbone. C'est un gaz toxique invisible et inodore.</p> <div style="display: flex; align-items: center;">   </div> <p>Only use OUTSIDE and far away from windows, doors, and vents.</p> <ul style="list-style-type: none"> • NE JAMAIS utiliser à l'intérieur d'une maison ou d'un garage, MÊME Si les portes et les fenêtres sont ouvertes. • Utiliser UNIQUEMENT à l'EXTÉRIEUR et loin des fenêtres, portes et ventilations. 	<p>Si usa un generador en interiores, MORIRA EN POCOS MINUTOS. El escape del generador contiene monóxido de carbono. Es un veneno que no tiene olor ni se puede ver.</p> <div style="display: flex; justify-content: space-around;">   </div> <p>NUNCA lo use dentro de una casa o garaje, AUN si las puertas y ventanas están abiertas.</p> <p>Sólo úselo EN EXTERIORES y lejos de ventanas, puertas y ductos de ventilación.</p>

- 1000003425 (Fuel Fill Level Decal)

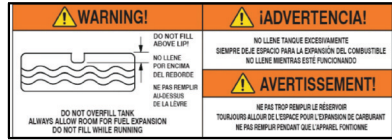

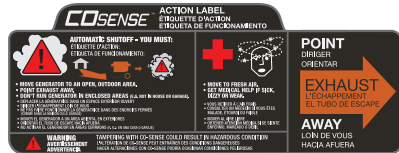

- 10000033027 (Exhaust Direction User Action Label)



- A0001642218 (COsense® Technology)



UL 4200A Warning

 WARNING 	
<ul style="list-style-type: none">• INGESTION HAZARD: This product contains a button cell or coin battery.• DEATH or serious injury can occur if ingested. A swallowed button cell or coin battery can cause Internal Chemical Burns in as little as 2 hours.• KEEP new and used batteries OUT OF REACH of CHILDREN.• Seek immediate medical attention if a battery is suspected to be swallowed or inserted inside any part of the body.	

- ◆ Remove immediately recycle or dispose of used batteries according to local regulations and keep away from children. Do NOT dispose of batteries in household trash or incinerate.
- ◆ Even used batteries may cause severe injury or death.
- ◆ Call a local poison control center for treatment information.
- ◆ Battery type: CR2032
- ◆ Battery voltage: 3V
- ◆ Non-rechargeable batteries are not to be recharged.
- ◆ Do not force discharge, recharge, disassemble, heat above 104°F or incinerate. Doing so may result in injury due to venting, leakage or explosion resulting in chemical burns.
- ◆ Product contains non-replaceable battery.

Section 2 General Information and Setup

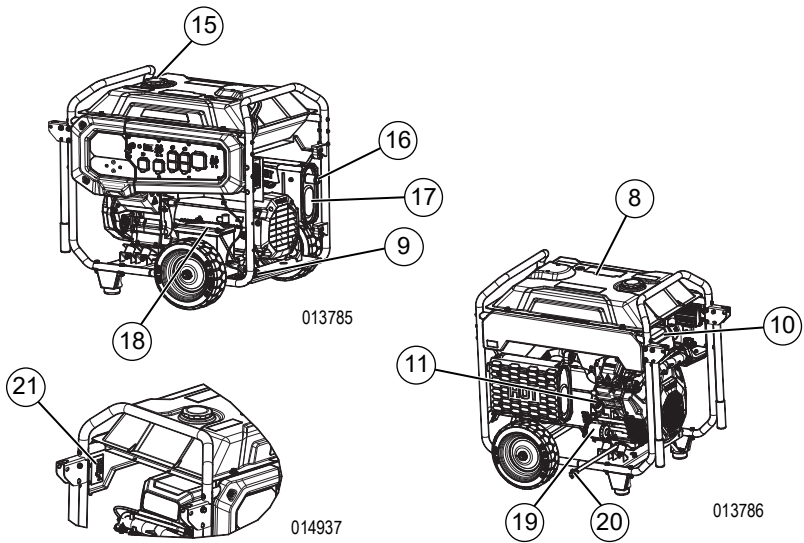

Figure 2-1. Features and Controls

Generator Components

- | | | | |
|----|---|----|------------------------|
| 1 | 120 Volt AC, 20 Amp, GFCI Duplex Receptacle (NEMA 5-20R) | 19 | Oil Filter |
| 2 | 120 Volt AC, 30 Amp Locking Receptacle (NEMA L5-30R) | 20 | Oil Drain |
| 3 | 120/240 Volt AC, 30 Amp Locking Receptacle (NEMA L14-30R) | 21 | Model Data Decal |
| 4 | 120/240 Volt AC, 50 Amp Receptacle (NEMA 14-50R) | 22 | COsense RED (Hazard) |
| 5 | Circuit Breakers (AC) | 23 | COsense YELLOW (Fault) |
| 6 | Hour Meter | | |
| 7 | START/RUN/STOP Key Switch | | |
| 8 | Fuel Tank | | |
| 9 | Grounding Lug | | |
| 10 | Air Cleaner | | |
| 11 | Oil Fill | | |
| 12 | 10 Amp Fuse (side of control panel) | | |
| 13 | 15 Amp Fuse (side of control panel) | | |
| 14 | Malfunction Indicator Lamp (MIL) | | |
| 15 | Fuel Cap | | |
| 16 | Spark Arrestor | | |
| 17 | Muffler | | |
| 18 | Battery | | |

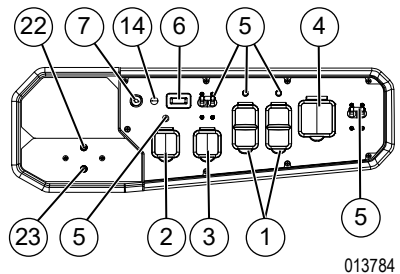
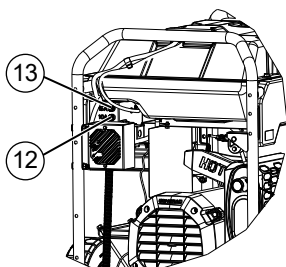

Figure 2-2. Control Panel



013999

Figure 2-3. Fuses

Emissions

The United States Environmental Protection Agency (US EPA) (and California Air Resources Board (CARB), for engines/equipment certified to California standards) requires this engine/equipment to comply with exhaust and evaporative emissions standards. Locate the emissions compliance decal on the engine to determine applicable standards. See the included emissions warranty for emissions warranty information. Follow the maintenance specifications in this manual to ensure the engine complies with applicable emissions standards for the duration of the product's life.

Know Your Generator



WARNING

Consult Manual. Read and understand manual completely before using product. Failure to completely understand manual and product could result in death or serious injury. (000100a)

Replacement owner's manuals are available at www.generac.com.

Product Specifications

Generator Specifications	
Rated Power	15.5 / 18.0 kW**
Surge Power	19.3 / 22.5 kVA
Rated AC Voltage	120/240
Rated AC Load Current @ 240V Current @ 120V	64.5 / 75.0 Amps** 129.1 / 150.0 Amps**
Rated Frequency	60 Hz @ 3600 RPM
Phase	Single Phase
Product Weight (Dry)	420 / 439 lbs. (190.5 / 199.1 kg)
** Operating Temperature Range: -18 °C (0 °F) to 40 °C (104 °F). When operated above 25 °C (77 °F) there may be a decrease in power.	
** Maximum wattage and current are subject to, and limited by, such factors as fuel Btu content, ambient temperature, altitude, engine condition, etc.. Maximum power decreases about 3.5% for each 1,000 feet above sea level; and will also decrease about 1% for each 6 °C (10 °F) above 16 °C (60 °F) ambient temperature.	
Engine Specifications	
Displacement	816 cc
Spark Plug Type	Champion RC14YC or Equivalent
Spark Plug Part No.	0G0767B
Spark Plug Gap	0.020 inch or (0.508 mm)
Gasoline Capacity	54.0 L (14.2 US gal)
Oil Type	See Chart in the Add Engine Oil Section
Oil Capacity With filter change Without filter change	2.1 L (2.2 qt.) 1.95 L (2.0 qt.)
Run Time at 50% Load	9 Hours (18kW) 11 Hours (15.5kW)
* Go to www.generac.com or contact an IASD for replacement parts.	

Hour Meter

See [Figure 2-4](#). The Hour Meter tracks hours of operation for scheduled maintenance.

- The SVC display will illuminate one hour before and one hour after each 200 hour interval providing a two hour window to perform service.

When the hour meter is in flash alert mode, the maintenance message will alternate with elapsed time in hours and tenths. The hours will flash four times, then alternate with the maintenance message four times until the meter automatically resets.

- 200 hours - SVC — Change oil, oil filter, air filter, fuel filter, and spark plug. Clean spark arrestor screen. (Every 200 hrs)

NOTE: The hour glass icon will flash when the engine is running. This signifies the meter is recording hours of operation.

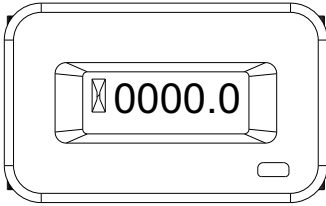

000205

Figure 2-4. Hour Meter

Connection Plugs

120 VAC, 20 Amp, GFCI Duplex Receptacle

See [Figure 2-5](#). The 120 Volt outlet is overload protected by a 20 Amp push-to-reset circuit breaker. Each receptacle will power 120 Volt AC, single phase, 60 Hz electrical loads requiring up to 2400 watts (2.4 kW) or 20 Amps of current. Use only high quality, well-insulated, 3-wire grounded cord sets rated for 125 Volts at 20 Amps (or greater). It also provides protection with a Ground Fault Circuit Interrupter with a press to TEST and RESET button.

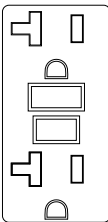

000203

Figure 2-5. 120 VAC, 20 Amp, GFCI Duplex Receptacle NEMA 5-20R

120/240 VAC, 30 Amp Receptacle

See [Figure 2-6](#). Use a NEMA L14-30 plug with this receptacle (rotate to lock/unlock). Connect a suitable 4-wire grounded cord set to plug and desired load. The cord set should be rated 250 Volts AC at 30 Amps (or greater).

Use this receptacle to operate 120 Volt AC, 60 Hz, single phase loads requiring up to 3600 watts (3.6 kW) of power at 30 Amps or 240 Volt AC, 60 Hz, single phase loads requiring up to 7200 watts (7.2 kW) of power at 30 Amps. The outlet is protected by a 30 Amp 2-pole circuit breaker.

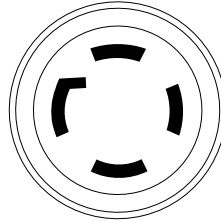

000204

Figure 2-6. 120/240 VAC, 30 Amp Receptacle NEMA L14-30R

120 VAC, 30 Amp Receptacle

See [Figure 2-7](#). Use a NEMA L5-30R plug with this receptacle (rotate to lock/unlock). Connect a suitable 3-wire cord set to the plug and to desired load. The cord set should be rated for 125 Volts AC at 30 Amps (or greater).

Use this receptacle to operate 120 Volt AC, 60Hz, single phase loads requiring up to 3600 watts (3.6kW) of power at 30 Amps. The outlet is protected by a 30 Amp push-to-reset circuit breaker.

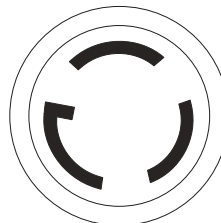

000844

Figure 2-7. 120 VAC, 30 Amp Receptacle NEMA L5-30R

120/240 VAC, 50 Amp receptacle

See [Figure 2-8](#). Use a NEMA 14-50 plug with this receptacle. Connect a 4-wire cord set rated for 250 Volts AC at 50 Amps to plug.

Use this receptacle to operate 120/240 Volt AC, 60 Hz electrical loads requiring up to 12,000 watts (12.0 kW) of power. This receptacle is protected by a 50 Amp 2-pole circuit breaker.

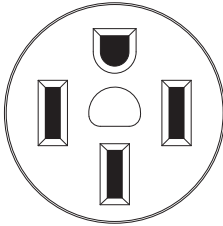

000924

Figure 2-8. 120/240 VAC, 50 Amp Receptacle NEMA 14-50

Malfunction Indicator Lamp (MIL)

The MIL, located on the control panel (see [Generator Components](#)), is used to indicate when there is a fault in the engine system. The fault lamp displays a 2-digit code by flashing a sequence of long and short flashes. Long flashes are 1.2 seconds, and short flashes are 0.25 second.

MIL Icons

See [Figure 2-9](#).

- **Condition 1:** MIL is not lit, engine and key are OFF.
- **Condition 2:** MIL is dimly illuminated, constant on (not flashing). This indicates the engine control system is running properly (i.e. no fault) (A).
- **Condition 3:** MIL is brightly illuminated and flashing. This indicates there is a fault with the engine control system. (B) See [Troubleshooting](#).

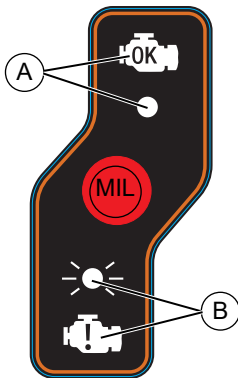

014065

Figure 2-9. MIL Icons

MIL Operation

- When the key is switched ON, the MIL will illuminate for 0.5 second (this does not indicate a fault).
- If multiple failures have been detected, the MIL will pause for two (2) seconds between fault codes.
- Once the MIL has flashed all failure codes, the MIL will pause for five (5) seconds and then repeat the codes. The lamp will continue to repeat the codes until they are no longer active or the key is switched OFF.
- Once the fault(s) have been resolved, the codes will be saved in the Engine Control Module's (ECM) fault history memory.

Active Fault Codes – Shutdown

If a fault has been detected that requires stopping the unit, the engine will automatically stop (or will not start) and the lamp will flash the active fault code. Before the unit can be started, the key must be first turned to the OFF position to clear the active fault. The fault code will be saved in the fault history memory when the key is switched off.

Active Fault Code – Warning

If a fault has been detected, but does not require stopping the unit, the MIL will flash the fault code as long as the fault is present. If the fault is no longer present, the lamp will stop flashing and the fault code will be saved in the fault history memory.

Fault History Memory

The ECM will store a list of faults for three (3) ON-OFF key cycles. To view previous faults, turn the key to the ON position, **do not start engine**. After 30 seconds, the MIL will flash previous faults stored in memory. The fault codes will be displayed with a flashing sequence similar to active faults. When the list is completed it will restart at the beginning. To stop the sequence, either switch key OFF or start engine.

Fault Code Example

Fault code 6-1 is displayed by: 6 long blinks = 6, one second pause, 1 short blink = 1.

Fault Code	Cause	Condition	Correction
1-1	CO Monitor	1. Carbon Monoxide above limit. 2. Input voltage to module below normal range.	1. Move generator outside. 2. Contact IASD.
1-2	Battery Voltage	1. Battery voltage above normal operating range.	1. Contact IASD.
1-3	Battery Voltage	1. Battery voltage below normal operating range.	1. Charge battery to correct level.
5-2	Engine Speed	1. No or low fuel. 2. Engine speed below normal operating range.	1. Fill fuel tank. 2. Contact IASD.
6-1	Engine Oil Pressure	1. Low oil pressure. 2. Switch voltage not detected.	1. Fill crankcase to correct level. 2. Contact IASD.
Other	Multiple	1. Multiple	1. Contact IASD.
Contact an IASD for full list of fault codes.			

COsense®

Carbon Monoxide (CO) Detection and Shut-off System (if equipped)

The COsense module monitors for the accumulation of poisonous CO gas found in engine exhaust when the generator is running. If COsense detects increasing levels of CO gas, it automatically shuts off the engine. COsense only monitors when the engine is running. Generators are intended to be used outdoors, far from occupied buildings and the exhaust pointed away from personnel and buildings. However, if misused and operated in a location that results in the accumulation of CO, like indoors or in a partially enclosed area, COsense shuts off the engine, notifies the user of what has happened and directs the user to read the instruction action label for steps to take. See [Figure 2-10](#). COsense is not a substitute for an indoor carbon monoxide alarm.

See [Figure 2-11](#). After a shut-off, a blinking RED light in the COsense badge on the side of the generator provides notification that the generator was shut off due to an accumulating CO hazard. The RED light will blink for at least five minutes after a CO shut-off. Move the generator to an open, outdoor area and point the exhaust away from people and occupied buildings. Once relocated to a safe area, the generator can be restarted and the proper electrical connections made to supply electrical power. The RED light will stop blinking automatically upon engine re-start. Introduce fresh air and ventilate the location where the generator had shut down.

See [Figure 2-11](#). If a COsense system fault has occurred and no longer provides protection, the portable generator is shut off automatically and the YELLOW light will blink for at least five minutes in the COsense badge to notify the user of the fault. The COsense module has no internally serviceable parts and should only be diagnosed and repairs made by a factory trained and certified technician at an IASD. The generator can be re-started, but may continue to shut-off.

COsense will detect the accumulation of Carbon Monoxide from other fuel burning sources such as engine powered tools or propane heaters used in the area of operation. For example, if another generator is used and the exhaust is pointed at a COsense equipped generator, COsense may initiate a shut-off due to rising CO levels. This is not an error. Hazardous Carbon Monoxide has been detected. The user must take action to move and re-direct these devices to better dissipate Carbon Monoxide far away from personnel and occupied buildings.



006681

Figure 2-10. Instruction Action Label



011360

Figure 2-11. Instruction Badge

Remove Contents from Carton

1. Open carton completely by cutting the shipping bands and lifting the carton off the pallet.
2. Remove and verify carton contents prior to assembly. Carton contents should contain the following:

Accessories

Item	Qty.
Main Unit	1
Owner's Manual	1
Liter Oil SAE 30	2
Handle (A)	2
Never-flat Wheel (B)	2
Axle (C)	1
Service Warranty	1
Emissions Warranty	1

Keys (set of 2)	1
Foot Bracket (D)	2
Foot Support Bracket (E)	2
Hardware Bag	
Cotter Pin (F)	2
Large Washer (G)	4
Hex Head Bolt (M8-1.25 x 16) (H)	2
Flat Washer (J)	2
Hex Head Bolt (M8-1.25 x 30) (K)	2
Hex Head Bolt (M8-1.25 x 45) (L)	6
Flange Hex Nut (M8-1.25) (M)	8
Rubber Vibe Mount (N)	2
Nylok Nut (M8-1.25) (Q)	2

3. Call Generac Customer Service 1-888-GENERAC (1-888-436-3722) with the unit model and serial number for any missing carton contents.
4. Record model, serial number, and date of purchase on front cover of this manual.

Assembly



WARNING

Consult Manual. Read and understand manual completely before using product. Failure to completely understand manual and product could result in death or serious injury. (000100a)

Call Generac Customer Service at 1-888-GENERAC (1-888-436-3722) for any assembly issues or concerns. Please have model and serial number available.

The following tools are required to install the accessory kit.

- 13mm wrenches (2)
- Pliers

NOTE: The wheels are not intended for over-the-road use.

See [Figure 2-12](#).

Install wheels and axle as follows:

1. Insert axle (C) through axle bracket holes on frame.
2. Slide washer (G) on both ends of axle.
3. Place wheel (B) onto axle (C). Slide on washer (G) and secure with a cotter pin (F). Use pliers to secure cotter pins.

Assemble vibration mount (N) to foot bracket (D) as follows:

1. Install washer (J), vibrate mount (N), foot bracket (D) and support bracket (E) onto bolt (K).
2. Install nut (M) and finger-tighten.

Assemble feet to frame as follows:

1. Align foot bracket assembly with the pre-drilled holes under the frame.
2. Secure with bolt (L), nut (M) and 13mm wrenches.
3. Attach support bracket (E) to frame with bolt (H) and nut (M). Tighten nuts on support bracket (E) with 13mm wrenches.

Install handle as follows:

1. Install handle tube (A) to handle bracket on frame.
2. Secure with M8 x 45 bolt (L) through the upper middle hole and secure with nylok nut (Q).

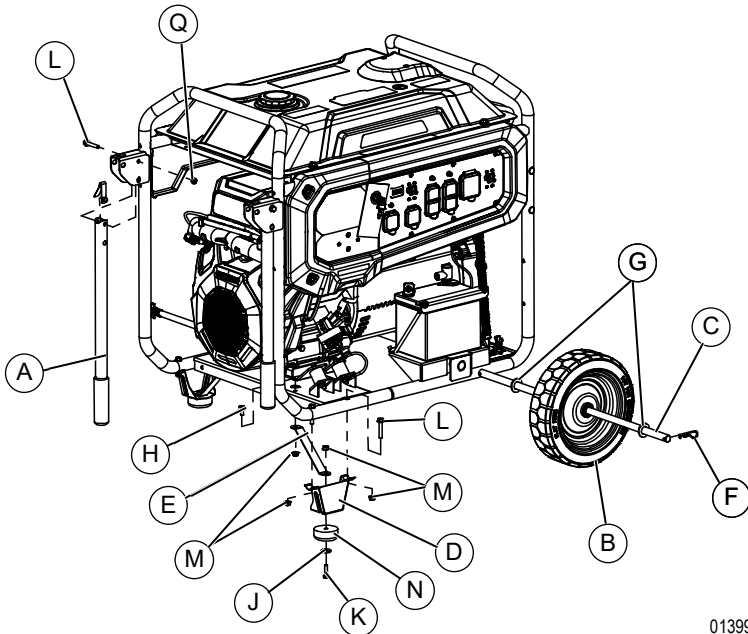

013993

Figure 2-12. Wheel and Handle Assembly

Battery Cable Connection



CAUTION

Equipment damage. Do not make battery connections in reverse. Doing so will result in equipment damage.

(000167a)

The battery shipped with the generator has been provided fully charged. Caution must be taken when connecting battery.

NOTE: A battery may lose some of its charge when not in use for prolonged periods of time.

Two 7/16" box wrenches are needed to connect battery cables.

1. Cut tie wrap cable holding the RED and BLACK battery cables to the stator.
2. See [Figure 2-13](#). Connect RED battery cable (A) to battery Positive terminal (+). Make sure connection is tight and slip rubber boot over terminal.
3. Connect BLACK battery cable (B) to battery Negative terminal (-). Make sure connection is tight.
4. See [Figure 2-13](#). Install battery post cover (included).



Figure 2-13. Battery Connection

Add Engine Oil

CAUTION

Engine damage. Verify proper type and quantity of engine oil prior to starting engine. Failure to do so could result in engine damage.

(000135)

1. Place generator on a level surface.
2. See [Figure 2-14](#). Remove dipstick and wipe clean.

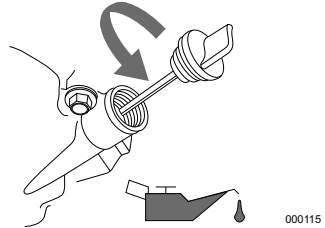

Figure 2-14. Remove Dipstick

3. See [Figure 2-15](#). Insert dipstick and remove again to check oil level. Oil level is checked with dipstick fully installed.

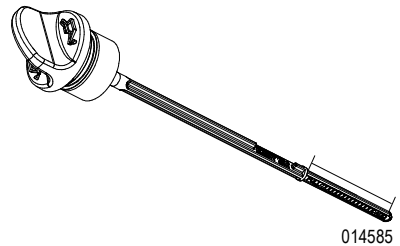
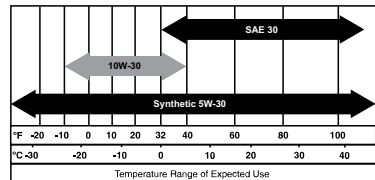

Figure 2-15. Safe Operating Range

4. See [Figure 2-14](#). Clean area around oil fill. Remove oil fill cap.
5. Add recommended engine oil. Climate determines proper engine oil viscosity. See chart to select correct viscosity.

NOTE: Use petroleum based oil (supplied) for engine break-in before using synthetic oil.

NOTE: Verify oil level often during filling process to ensure overfilling does not occur.



000399

NOTE: Some units have more than one oil fill location. It is only necessary to use one oil fill point.

6. See [Figure 2-15](#). Remove dipstick and verify oil level is within safe operating range.
7. Install dipstick and oil fill cap and hand-tighten.

Fuel



▲ DANGER

Explosion and Fire. Fuel and vapors are extremely flammable and explosive. Add fuel in a well ventilated area. Keep fire and spark away. Failure to do so will result in death or serious injury.

(000105)



▲ DANGER

Explosion and Fire. Do not overfill fuel tank. Fill to 1/2 inch from top of tank to allow for fuel expansion. Overfilling may cause fuel to spill onto engine causing fire or explosion, which will result in death or serious injury.

(000166b)

Fuel requirements are as follows:

- Clean, fresh, unleaded gasoline.
 - Minimum rating of 87 octane/87 AKI (91 RON).
 - Up to 10% ethanol (gasohol) is acceptable (where available; non-ethanol fuel is recommended).
 - DO NOT use E85.
 - DO NOT use a gas oil mix.
 - DO NOT modify engine to run on alternate fuels. Stabilize fuel prior to storage.
1. Verify unit is OFF and cooled for a minimum of two minutes prior to fueling.
 2. Place unit on level ground in a well ventilated area.
 3. Clean area around fuel cap and remove cap slowly.
 4. See [Figure 2-16](#). Slowly add recommended fuel (A). Do not overfill (B).
 5. Install fuel cap.

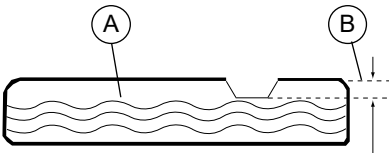

000400

Figure 2-16. Add Recommended Fuel

NOTE: Allow spilled fuel to evaporate before starting unit.

IMPORTANT NOTE: It is important to prevent gum deposits from forming in fuel system parts such as the fuel injectors, fuel hose or tank during storage. Alcohol-blended fuels (called gasohol, ethanol or methanol) can attract moisture, which leads to separation and formation of acids during storage. Acidic gas can damage the fuel system of an engine while in storage. To avoid engine problems, the fuel system should be emptied before storage of 30 days or longer. See the [Storage](#) section.

Section 3 Operation

Operation and Use Questions

Call Generac customer service at 1-888-GENERAC (1-888-436-3722) with questions or concerns about equipment operation and maintenance.

Before Starting Engine

1. Verify engine oil level is correct.
2. Verify fuel level is correct.
3. Verify unit is secure on level ground, with proper clearance and is in a well ventilated area.

Prepare Generator for Use



⚠ DANGER

Asphyxiation. Running engines produce carbon monoxide, a colorless, odorless, poisonous gas. Carbon monoxide, if not avoided, will result in death or serious injury. (000103)



⚠ DANGER

Asphyxiation. The exhaust system must be properly maintained. Do not alter or modify the exhaust system as to render it unsafe or make it noncompliant with local codes and/or standards. Failure to do so will result in death or serious injury. (000179b)



⚠ WARNING

Asphyxiation. Always use a battery operated carbon monoxide alarm indoors and installed according to the manufacturer's instructions. Failure to do so could result in death or serious injury. (000178a)



⚠ WARNING

Risk of fire. Do not use generator without spark arrestor installed. Failure to do so could result in death or serious injury. (000118a)



⚠ WARNING

Risk of Fire. Hot surfaces could ignite combustibles, resulting in fire. Fire could result in death or serious injury. (000110)



⚠ WARNING

Hot Surfaces. When operating machine, do not touch hot surfaces. Keep machine away from combustibles during use. Hot surfaces could result in severe burns or fire. (000108)

⚠ CAUTION

Equipment and property damage. Disconnect electrical loads prior to starting or stopping unit. Failure to do so could result in equipment and property damage. (000136)

Grounding the Generator When Used as a Portable

The generator is equipped with a terminal for the connection of a grounding electrode system. Article 250.34 (A) does not require the frame of the generator to be connected to a grounding electrode system when the generator only supplies power to cord and plug connected equipment through the receptacles on the generator.

See **Figure 3-1**. When the generator supplies power to a 3-pole manual transfer switch or distribution panel boards for temporary power, a grounding electrode system shall be installed and connected to the grounding electrode terminal on the generator. See NEC 250.30, 250.34 and 250.52 for clarification.

- NEUTRAL BONDED TO FRAME
- THERE IS A PERMANENT CONDUCTOR BETWEEN THE GENERATOR (STATOR WINDING) AND FRAME

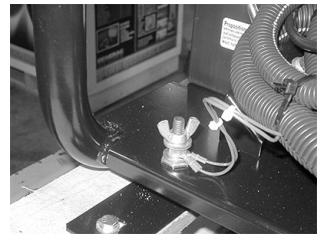

Figure 3-1. Grounding the Generator

Special Requirements

Review all Federal or State Occupational Safety and Health Administration (OSHA) regulations, local codes, or ordinances that apply to the intended use of the generator.

Consult a qualified electrician, electrical inspector, or the local agency having jurisdiction:

- In some areas, generators are required to be registered with local utility companies.
- If the generator is used at a construction site, there may be additional regulations which must be observed.

Connecting the Generator to a Building Electrical System

It is recommended to use a manual transfer switch when connecting directly to a building electrical system to prevent hazardous back-feeding and avoid injuring utility line workers. When connecting a portable generator to a building electrical system, a transfer switch must isolate the generator power from the util-

ity power at all times. Failure to comply will result in a hazardous condition. Installation is to be made in strict compliance with all national and local electrical codes and laws, and be completed by a qualified electrician.

Know Generator Limits

Overloading a generator can result in damage to the generator and connected electrical devices. Observe the following to prevent overload:

- Add the total wattage of all electrical devices to be connected at one time. This total should NOT be greater than the generator's wattage capacity.
- The rated wattage of lights can be taken from light bulbs. The rated wattage of tools, appliances, and motors can be found on a data label or decal affixed to the device.
- If the appliance, tool, or motor does not give wattage, multiply volts times ampere rating to determine watts (volts x amps = watts).
- Some electric motors, such as induction types, require approximately three times more watts of power for starting than for running. This surge of power lasts only a few seconds when starting such motors. Make sure to allow for high starting wattage when selecting electrical devices to connect to the generator:
 1. Calculate the watts needed to start the largest motor.
 2. Add to that figure the running watts of all other connected loads.

The Wattage Reference Guide is provided to assist in determining how many items the generator can operate at one time.

NOTE: All figures are approximate. See data label on appliance for wattage requirements.

IMPORTANT NOTE: Wattage Reference Guide

Device	Running Watts
*Air Conditioner (12,000 Btu)	1700
*Air Conditioner (24,000 Btu)	3800
*Air Conditioner (40,000 Btu)	6000
Battery Charger (20 Amp)	500
Belt Sander (3")	1000
Chain Saw	1200
Circular Saw (7-1/4")	1250 to 1400
*Clothes Dryer (Electric)	5750
*Clothes Dryer (Gas)	700
*Clothes Washer	1150
Coffee Maker	1750
*Compressor (1 HP)	2000
*Compressor (3/4 HP)	1800

*Compressor (1/2 HP)	1400
Curling Iron	700
*Dehumidifier	650
Disc Sander (9")	1200
Edge Trimmer	500
Electric Blanket	400
Electric Nail Gun	1200
Electric Range (per element)	1500
Electric Skillet	1250
*Freezer	700
*Furnace Fan (3/5 HP)	875
*Garage Door Opener	500 to 750
Hair Dryer	1200
Hand Drill	250 to 1100
Hedge Trimmer	450
Impact Wrench	500
Iron	1200
*Jet Pump	800
Lawn Mower	1200
Light Bulb (Incandescent)	100
Microwave Oven	700 to 1000
*Milk Cooler	1100
Oil Burner on Furnace	300
Oil Fired Space Heater (140,000 Btu)	400
Oil Fired Space Heater (85,000 Btu)	225
Oil Fired Space Heater (30,000 Btu)	150
*Paint Sprayer, Airless (1/3 HP)	600
Paint Sprayer, Airless (hand-held)	150
Radio	50 to 200
*Refrigerator	700
Slow Cooker	200
*Submersible Pump (1-1/2 HP)	2800
*Submersible Pump (1 HP)	2000
*Submersible Pump (1/2 HP)	1500
*Sump Pump	800 to 1050
*Table Saw (10")	1750 to 2000
Television	50 to 300
Toaster	1000 to 1650
Weed Trimmer	500
* Allow 3 times the listed watts for starting these devices.	

Transporting/Tipping of the Unit

Do not store or transport the unit at an angle greater than 15 degrees.

Starting Electric Start Engines

CAUTION

Equipment and property damage. Disconnect electrical loads prior to starting or stopping unit. Failure to do so could result in equipment and property damage. (000136)

1. Unplug all electrical loads from the unit's receptacles before starting the engine.
2. Place generator on a level surface.
3. Turn key to the START position.
4. Release the key to the RUN position.

IMPORTANT NOTE: Do not overload the generator. Also, do not overload individual panel receptacles. These outlets are protected against overload with push-to-reset type circuit breakers. If amperage rating of any circuit breaker is exceeded, that breaker opens and electrical output to that receptacle is lost. Read *Know Generator Limits* carefully.

Generator Shut Down

CAUTION

Equipment and property damage. Disconnect electrical loads prior to starting or stopping unit. Failure to do so could result in equipment and property damage. (000136)

1. Shut off all loads and unplug electrical loads from generator panel receptacles.
2. Let engine run at no-load for several minutes to stabilize internal temperatures of engine and generator.
3. Move START/RUN/STOP key to STOP.

Low Oil Pressure Shutdown System

The engine is equipped with a low oil pressure sensor to shut down the engine automatically when the oil pressure drops below a specified level. The engine will not run until the oil has been filled to the proper level.

IMPORTANT NOTE: Verify proper engine oil and fuel levels before use.

NOTE: The MIL on the control panel will flash a 6-1 code (six (6) long flashes followed by one (1) short flash) to indicate the engine has shut down for a low oil pressure fault.

Section 4 Maintenance and Troubleshooting

Maintenance

Regular maintenance will improve performance and extend engine/equipment life. Generac Power Systems, Inc. recommends that all maintenance work be performed by an Independent Authorized Service Dealer (IASD). Regular maintenance, replacement, or repair of the emissions control devices and systems may be performed by any repair shop or person of the owner's choosing. To obtain emissions control warranty service free of charge, the work must be performed by an IASD. See the emissions warranty.

NOTE: Call 1-888-GENERAC (1-888-436-3722) with questions about component replacement.

Maintenance Schedule

Follow maintenance schedule intervals, whichever occurs first according to use.

NOTE: Adverse conditions will require more frequent service.

NOTE: All required service and adjustments should be each season as detailed in the following chart.

At Each Use
Check engine oil level
Every 100 Hours or Every Year
Inspect/clean spark arrestor
Every 200 Hours or Every Year
Replace spark plug
Change oil and oil filter †*
Torque exhaust clamp bolts to 10 ft-lbs
Every 500 Hours or Every Year
Inspect/clean air filter**
† Change oil after first 25 hours of operation, then every season.
* Change oil and oil filter every month when operating under heavy load or in high temperatures.
** Clean more often under dirty or dusty operating conditions. Replace air filter parts if they cannot be adequately cleaned.

Preventive Maintenance

WARNING

Personal injury. Do not insert any object through the air cooling slots. Generator can start at any time and could result in death, serious injury, and unit damage.

(000142a)

Dirt or debris can cause improper operation and equipment damage. Clean generator daily or before each use. Keep area around and behind muffler free from combustible debris. Inspect all cooling air openings on generator.

- Use a damp cloth to wipe exterior surfaces clean.
- Use a soft bristle brush to loosen caked on dirt, oil, etc.
- Use a vacuum to pick up loose dirt and debris.
- Low pressure air (not to exceed 25 psi) may be used to blow away dirt. Inspect cooling air slots and openings on generator. These openings must be kept clean and unobstructed.

NOTE: DO NOT use a garden hose to clean generator. Water can enter engine fuel system and cause problems. If water enters generator through cooling air slots, some water will be retained in voids and crevices of rotor and stator winding insulation. Water and dirt buildup on generator internal windings will decrease insulation resistance of windings.

Engine Maintenance

WARNING

Accidental start-up. Disconnect spark plug wires when working on unit. Failure to do so could result in death or serious injury.

(000141)

Engine Oil Recommendations

To maintain the product warranty, the engine oil should be serviced in accordance with the recommendations of this manual. For your convenience, maintenance kits designed and intended for use on this product are available from the manufacturer that include engine oil, oil filter, air filter, spark plug(s), a shop towel and funnel. These kits can be obtained from an Independent Authorized Service Dealer (IASD).

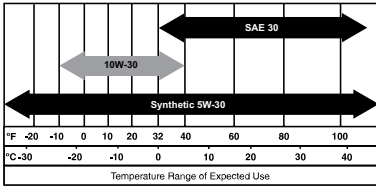

000399

Inspect Engine Oil Level



⚠ WARNING

Risk of burns. Allow engine to cool before draining oil or coolant. Failure to do so could result in death or serious injury.

(000139)

Inspect engine oil level prior to each use, and after every eight (8) hours of operation.

1. Place generator on a level surface.
2. See [Figure 4-1](#). Remove dipstick and wipe clean.

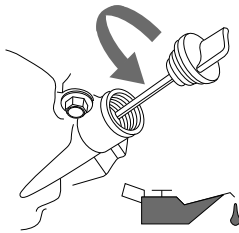

000115

Figure 4-1. Remove Dipstick

3. See [Figure 4-2](#). Insert dipstick and remove again to check oil level. Oil level is checked with dipstick fully installed.

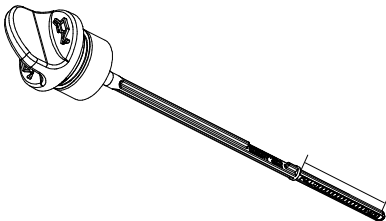

014585

Figure 4-2. Safe Operating Range

4. Clean area around oil fill. Remove oil fill cap.
5. Add recommended engine oil as necessary.
6. Remove dipstick and verify oil level is within safe operating range.

7. Install dipstick and oil fill cap and hand-tighten.

NOTE: Some units have more than one oil fill location. It is only necessary to use one oil fill point.

Change Engine Oil

⚠ WARNING

Accidental start-up. Disconnect spark plug wires when working on unit. Failure to do so could result in death or serious injury.

(000141)

When using generator under extreme, dirty, dusty conditions, or in extremely hot weather, change oil more frequently.

NOTE: Don't pollute. Conserve resources. Return used oil to collection centers.

Change oil while engine is still warm from running, as follows:

1. Place generator on a level surface.
2. Disconnect the spark plug wire from the spark plug and place the wire where it cannot contact spark plug.
3. Clean area around oil fill, and oil drain plug.
4. Remove oil fill cap.
5. Remove oil drain plug and drain oil completely into a suitable container.
6. Install oil drain plug and tighten securely.
7. Coat gasket of new filter with clean engine oil and install.
8. Slowly pour oil into oil fill opening until oil level is between L and H marks on dipstick. DO NOT overfill.
9. Install dipstick and oil fill cap, and hand-tighten.
10. Wipe up any spilled oil.
11. Properly dispose of oil in accordance with all applicable regulations.

Air Filter

Engine will not run properly and may be damaged if run with a dirty air filter. Service air filter more frequently in dirty or dusty conditions. To service air filter:

1. See [Figure 4-3](#). Release latches (A) and remove air filter cover (B).
2. Remove filter (C). Gently tap filter on a solid surface. Replace if necessary.
3. Clean air filter cover before installation.

NOTE: To order a new air filter, contact the nearest authorized service center at 1-888-436-3722.

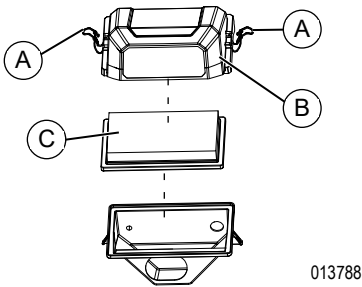

Figure 4-3. Air Filter Assembly

Service Spark Plug

To service spark plug:

1. See [Figure 4-5](#). Remove bolts (A) on control panel cover using a 10mm wrench.

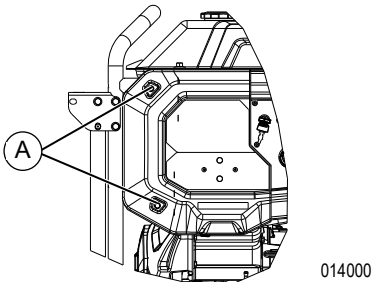

Figure 4-4. Remove Screws

2. See [Figure 4-5](#). Slide cover left and remove to reveal the spark plug access hole. (Do not disconnect any wires from control panel cover.)

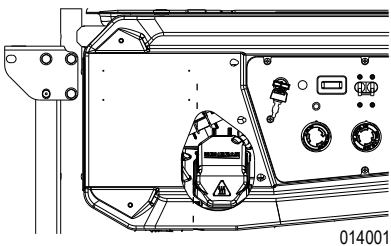

Figure 4-5. Spark Plug Access

3. Clean area around spark plug.
4. Remove and inspect spark plug.
5. See [Figure 4-6](#). Inspect electrode gap with wire feeler gauge and reset spark plug gap to 0.02 in (.50 mm).

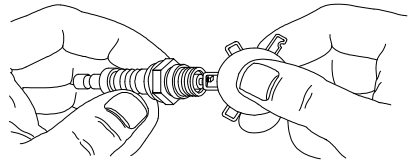

Figure 4-6. Spark Plug

NOTE: Replace spark plug if electrodes are pitted, burned or porcelain is cracked. Use **ONLY** recommended replacement plug. See Specifications.

6. Install spark plug finger tight, and tighten an additional 3/8 to 1/2 turn using spark plug wrench.

Battery Replacement (if applicable)

WARNING

Accidental Start-up. Disconnect the negative battery cable, then the positive battery cable when working on unit. Failure to do so could result in death or serious injury. (000130)

NOTE: The battery shipped with the generator has been fully charged. A battery may lose some charge when not in use for prolonged periods of time.

See [Figure 4-7](#).

1. Disconnect negative (-) battery terminal FIRST (B).
2. Disconnect positive (+) battery terminal SECOND (A).

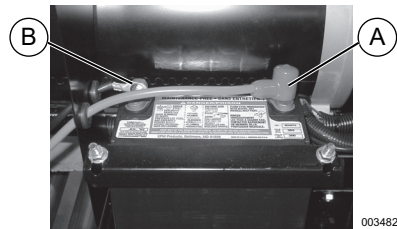

Figure 4-7. Battery Connection

3. Install new battery. Install hold down bracket and tighten.
4. Connect positive (+) battery terminal (A) FIRST. Slide rubber boot over connection hardware.
5. Connect negative (-) battery terminal (B) SECOND.
6. Slide rubber boot over connection hardware.

Battery Recycling

Always recycle batteries in accordance with local laws and regulations. Contact your local solid waste collection site or recycling facility to obtain information on local recycling processes. For more information on battery recycling, visit the Battery Council International website at: <http://batteryCouncil.org>.

Inspect Muffler and Spark Arrester

NOTE: It is a violation of California Public Resource Code, Section 4442, to use or operate the engine on any forest-covered, brush-covered, or grass-covered land unless the exhaust system is equipped with a spark arrester, as defined in Section 4442, maintained in effective working order. Other states or federal jurisdictions may have similar laws.

Contact original equipment manufacturer, retailer, or dealer to obtain a spark arrester designed for exhaust system installed on this engine.

NOTE: Use ONLY original equipment replacement parts.

Inspect muffler for cracks, corrosion, or other damage. Remove spark arrester, if equipped, inspect for damage or carbon blockage. Replace parts or clear carbon from screen as required.

Inspect Spark Arrester Screen



⚠️ WARNING

Hot Surfaces. When operating machine, do not touch hot surfaces. Keep machine away from combustibles during use. Hot surfaces could result in severe burns or fire. (000108)

1. See **Figure 4-8**. Remove screw (A) and retaining bracket (B).
2. Remove screen (C) and replace if torn, perforated or otherwise damaged. If screen is not damaged, clean with commercial solvent.
3. Replace screen and secure with bracket and screw.

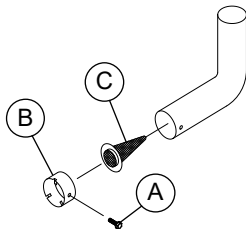

000934

Figure 4-8. Spark Arrester Screen

Storage

General



⚠️ DANGER

Explosion and Fire. Fuel and vapors are extremely flammable and explosive. Store fuel in a well ventilated area. Keep fire and spark away. Failure to do so will result in death or serious injury. (000143)



⚠️ WARNING

Risk of Fire. Verify machine has properly cooled before installing cover and storing machine. Hot surfaces could result in fire. (000109)

It is recommended to start and run the generator for 30 minutes, every 30 days. If this is not possible, refer to the following list to prepare unit for storage.

- DO NOT place a storage cover on a hot generator. Allow unit to cool to room temperature before storage.
- DO NOT store fuel from one season to another unless properly treated.
- Replace fuel container if rust is present. Rust in fuel will cause fuel system problems.
- Cover unit with a suitable protective, moisture resistant cover.
- Store unit in a clean and dry area.
- Always store generator and fuel away from heat and ignition sources.

Prepare Fuel System for Storage



⚠️ WARNING

Vision Loss. Eye protection is required to avoid spray from spark plug hole when cranking engine. Failure to do so could result in vision loss. (000181)

Fuel stored over 30 days can go bad and damage fuel system components. Keep fuel fresh, use fuel stabilizer.

If fuel stabilizer is added to fuel system, prepare and run engine for long term storage. Run engine for 10-15 minutes to circulate stabilizer throughout fuel system. Adequately prepared fuel can be stored up to 24 months.

NOTE: If fuel has not been treated with fuel stabilizer, it must be drained into an approved container. Run engine until it stops from lack of fuel. Use of fuel stabilizer in fuel storage container is recommended to keep fuel fresh.

1. Change engine oil.
2. Remove spark plug.
3. Pour tablespoon (5-10cc) of clean engine oil or spray a suitable fogging agent into cylinder.
4. Turn key switch to distribute oil in cylinder.
5. Install spark plug.

Change Oil

Change engine oil before storage. See [Change Engine Oil](#).

Torque Exhaust Clamp Bolts



WARNING

Hot Surfaces. When operating machine, do not touch hot surfaces. Keep machine away from combustibles during use. Hot surfaces could result in severe burns or fire.

(000108)

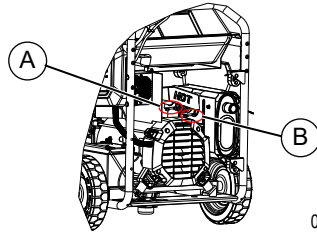

014069

Figure 4-9. Torque Exhaust Clamp Bolts

See [Figure 4-9](#). Torque exhaust clamp bolts (A and B) to 10 ft-lbs using a 13mm socket.

Troubleshooting

PROBLEM	CAUSE	CORRECTION
Engine is running, but AC output is not available.	<ol style="list-style-type: none"> 1. Circuit breaker OPEN. 2. Poor connection or defective cord set. 3. Connected device is bad. 4. Fault in generator. 5. GFCI receptacle is OPEN (if equipped). 	<ol style="list-style-type: none"> 1. Reset circuit breaker. 2. Check and repair. 3. Connect another device that is in good condition. 4. Contact IASD. 5. Correct ground fault and press reset button on GFCI receptacle (if equipped).
Engine runs well at no-load, but bogs when load is applied.	<ol style="list-style-type: none"> 1. Short circuit in a connected load. 2. Generator is overloaded. 3. Engine speed is too slow. 4. Shorted generator circuit. 	<ol style="list-style-type: none"> 1. Disconnect shorted electrical load. 2. See Know Generator Limits. 3. Contact IASD. 4. Contact IASD.
Engine will not crank.	<ol style="list-style-type: none"> 1. 10 Amp or 15 Amp fuse has melted open. 2. Battery weak or dead. 	<ol style="list-style-type: none"> 1. Replace fuse. 2. Charge or replace battery.
Engine will not start; or starts and runs rough.	<ol style="list-style-type: none"> 1. Dirty air filter. 2. Out of fuel. 3. Stale fuel. 4. Spark plug wire not connected to spark plug. 5. Bad spark plug. 6. Water in fuel. 7. Low oil level. 8. Excessive rich fuel mixture. 9. Excessive lean fuel mixture. 10. Intake valve stuck open or closed. 11. Engine lost compression. 12. Engine fault code present. 	<ol style="list-style-type: none"> 1. Clean or replace air filter. 2. Fill fuel tank. 3. Drain fuel tank and fill with fresh fuel. 4. Connect wire to spark plug. 5. Replace spark plug. 6. Drain fuel tank; fill with fresh fuel. 7. Fill crankcase to correct level. 8. Contact IASD. 9. Contact IASD. 10. Contact IASD. 11. Contact IASD. 12. See Fault Code Example or contact IASD.
Engine shuts down during operation.	<ol style="list-style-type: none"> 1. Out of fuel. 2. Low oil level. 3. Engine fault code present. 	<ol style="list-style-type: none"> 1. Fill fuel tank. 2. Fill crankcase to correct level. 3. See Fault Code Example or contact IASD.

PROBLEM	CAUSE	CORRECTION
Engine lacks power.	<ol style="list-style-type: none"> 1. Load is too high. 2. Dirty air filter. 3. Engine needs to be serviced. 	<ol style="list-style-type: none"> 1. Reduce load (see <i>Know Generator Limits</i>). 2. Clean or replace air filter. 3. Contact IASD.
No battery charge DC output.	<ol style="list-style-type: none"> 1. Battery posts corroded. 2. Bad battery cable. 3. Defective battery. 4. Bad receptacle. 	<ol style="list-style-type: none"> 1. Clean battery posts. 2. Replace cable. 3. Check battery condition. Replace if defective. 4. Contact IASD.
MIL codes are flashing.	<ol style="list-style-type: none"> 1. Multiple. 	<ol style="list-style-type: none"> 1. See <i>Fault Code Example</i> or contact IASD.
Engine starts and shuts off right away.	<ol style="list-style-type: none"> 1. COsense shut-off due to accumulating carbon monoxide if a red light blinks on the side panel badge. 2. COsense shut-off due to a system fault if a yellow light blinks on the side panel badge. 3. Engine fault code present. 	<ol style="list-style-type: none"> 1. Follow all safety instructions and relocate generator to an open area outside, far away from windows, doors and vents. 2. Start to confirm yellow light blinks when/if generator shuts-off. If COsense continues to fault and shut-off, contact IASD. 3. See <i>Fault Code Example</i> or contact IASD.

Wiring Diagram

SCHEMATIC DIAGRAM

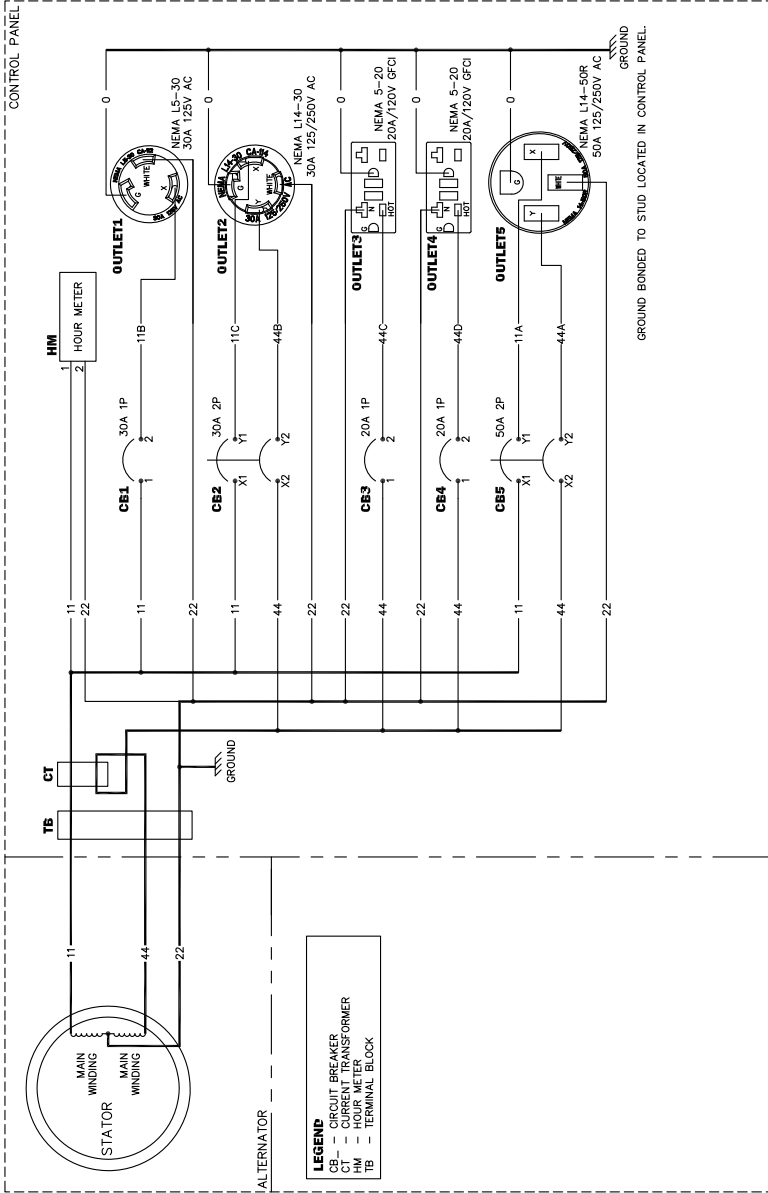

SCHEMATIC - DIAGRAM
 SCHEMATIC DIAGRAM EFF G26
 DRAWING #: A100098-4010

REVISION: E
 DATE: 7/26/22

Part No. A0000244500 Rev. D 07/11/2024
©2024 Generac Power Systems, Inc.
All rights reserved
Specifications are subject to change without notice.
No reproduction allowed in any form without prior
written consent from Generac Power Systems, Inc.



Generac Power Systems, Inc.
S45 W29290 Hwy. 59
Waukesha, WI 53189
1-888-GENERAC (1-888-436-3722)
www.generac.com



Generador portátil serie GP

Manual del propietario

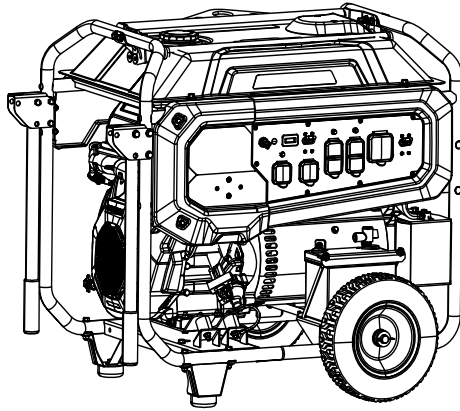

MODELO: _____

SERIE: _____

FECHA DE COMPRA: _____



⚠ ADVERTENCIA

Fallecimiento. Este producto no se ha diseñado para que se utilice en aplicaciones de apoyo vital crítico. En caso de hacerlo, podría provocar la muerte o lesiones graves.

(000209b)

Registre su producto Generac en:

www.generac.com

1-888-GENERAC

(1-888-436-3722)

GUARDE ESTE MANUAL COMO REFERENCIA FUTURA

Índice

Sección 1 Introducción y

seguridad	1
Introducción	1
Normas de seguridad	1
Símbolos de seguridad y significados	1
Peligros de gases de escape y ubicación	2
Peligros eléctricos	3
Peligros de incendio	3
Índice de normas	4
Etiquetas de peligro de repuesto	4
Advertencia UL 4200A	5

Sección 2 Información general y configuración

Conozca su generador	7
Emisiones	7
Contador horario	8
Clavijas de conexión	8
Receptáculo de 120/240 V CA, 50 A	9
Luz indicadora de funcionamiento incorrecto (MIL)	9
COsense®	10
Retire el contenido de la caja	12
Montaje	12
Conexión de los cables de la batería	13
Adición de aceite del motor	13
Combustible	14

Sección 3 Funcionamiento 16

Preguntas sobre el funcionamiento y el uso	16
Antes de arrancar el motor	16
Preparación del generador para su uso	16
Conexión a tierra del generador cuando se utilice como equipo portátil	16
Conozca los límites del generador ..	17
Transporte/inclinación de la unidad	18
Arranque de motores de arranque eléctrico	18
Sistema de desconexión por baja presión del aceite	18

Sección 4 Mantenimiento y solución de problemas 19

Mantenimiento	19
Programa de mantenimiento	19
Mantenimiento preventivo	19
Mantenimiento del motor	19
Reemplazo de la batería (si corresponde)	21
Reciclaje de la batería	22
Revisión del silenciador y el parachispas	22
Almacenamiento	22
Solución de problemas	24
Diagrama de cableado	26
Notas	27



ADVERTENCIA DE CALIFORNIA

Este producto puede exponerlo a sustancias químicas, incluido el benceno, un carcinógeno y un tóxico para la reproducción, que el estado de California reconoce como causantes de cáncer y defectos de nacimiento u otros daños reproductivos.

Para más información, visite:

www.P65Warnings.ca.gov/ (W000808)

Sección 1 Introducción y seguridad

Introducción

Lea este manual cuidadosamente



ADVERTENCIA
Consulte el manual. Lea y comprenda completamente el manual antes de usar el producto. No comprender completamente el manual puede provocar la muerte o lesiones graves.

(000100a)

Si no comprende alguna sección de este manual, llame a su IASD (Independent Authorized Service Dealer, concesionario independiente de servicio autorizado) más cercano o al Servicio al Cliente de Generac al 1-888-436-3722 (1-888-GENERAC), o visite www.generac.com para conocer los procedimientos de arranque, operación y mantenimiento. El propietario es responsable del mantenimiento adecuado y uso seguro de la unidad.

GUARDE ESTAS INSTRUCCIONES para referencia futura. Este manual contiene instrucciones importantes que se deben seguir durante la instalación, operación y mantenimiento de la unidad y sus componentes. Siempre entregue este manual a cualquier persona que vaya a usar esta unidad, y enséñele cómo arrancar, operar y detener correctamente la unidad en caso de emergencia.

La información que aparece en este manual es precisa y está basada en productos fabricados en el momento en el que se editó esta publicación. El fabricante se reserva el derecho de hacer las actualizaciones técnicas, las correcciones y las revisiones de los productos que considere necesarias sin previo aviso.

Normas de seguridad

El fabricante no puede prever todas las posibles circunstancias que pueden suponer un peligro. Las alertas que aparecen en este manual, y en las etiquetas y los adhesivos pegados en la unidad no incluyen todos los peligros. Si se utiliza un procedimiento, método de trabajo o técnica de funcionamiento no recomendados específicamente por el fabricante, compruebe que sean seguros para otros usuarios y que no pongan en peligro el equipo.

En esta publicación y en las etiquetas y adhesivos pegados en la unidad, los bloques PELIGRO, ADVERTENCIA, PRECAUCIÓN y NOTA se utilizan para alertar al personal sobre instrucciones especiales relacionadas con un funcionamiento que puede ser peligroso si se realiza de manera incorrecta o imprudente. Léalos atentamente y respete sus instrucciones. Las definiciones de alertas son las siguientes:

PELIGRO

Indica una situación peligrosa que, si no se evita, ocasionará la muerte o lesiones graves.

(000001)

ADVERTENCIA

Indica una situación peligrosa que, si no se evita, podría ocasionar la muerte o lesiones graves.

(000002)

PRECAUCIÓN

Indica una situación riesgosa que, si no se evita, puede producir lesiones leves o moderadas.

(000003)

NOTA: Las notas incluyen información adicional importante para un procedimiento y se incluyen en el texto normal de este manual.

Estos avisos de seguridad no pueden eliminar los peligros que indican. Para evitar accidentes, es importante el sentido común y el seguimiento estricto de las instrucciones especiales cuando se realice la acción o la operación de mantenimiento.

Símbolos de seguridad y significados

▲ ¡PELIGRO!	
Usar un generador en interiores LO PUEDE MATAR EN MINUTOS. Los gases de escape del generador contienen monóxido de carbono, este es un veneno que no se puede ver u oler.	
 NUNCA lo use dentro de una casa o garaje, AUN si la puerta y las ventanas se encuentran abiertas.	 Use únicamente en EXTERIORES, y alejado de ventanas, puertas y ventilaciones.

000657 7



PELIGRO

Asfixia. Los motores funcionando producen monóxido de carbono, un gas incoloro, inodoro, y venenoso. El monóxido de carbono, si no se evita, ocasionará la muerte o lesiones graves.

(000103)



PELIGRO

Asfixia. El sistema de escape debe mantenerse adecuadamente. No altere ni modifique el sistema de escape ya que podría hacer que su funcionamiento sea inseguro o que no cumpla con los códigos y/o normativas locales. En caso de hacerlo, podría provocarse la muerte o lesiones graves.

(000179b)

- Si siente náuseas, mareos o debilidad después del funcionamiento del generador, salga INMEDIATAMENTE al aire fresco. Busque atención médica ya que podría estar intoxicado con monóxido de carbono.



PELIGRO

Electrocución. Si no se evita el contacto del agua con una fuente de alimentación, ocasionará la muerte o lesiones graves.

(000104)



PELIGRO

Electrocución. APAGUE el suministro de alimentación de emergencia y de la red eléctrica antes de conectar la fuente de alimentación y las líneas de carga. En caso de no hacerlo, podría provocar la muerte o lesiones graves.

(000116)

ADVERTENCIA

Daños a los equipos y a la propiedad. No altere la construcción, instalación, o bloquee la ventilación para el generador. No hacer esto puede provocar el funcionamiento inseguro o dañar el generador.

(000146)



ADVERTENCIA

Asfixia. En interiores, utilice siempre una alarma de monóxido de carbono alimentada por pilas e instalada de acuerdo con las instrucciones de los fabricantes. En caso de no hacerlo, podría provocarse la muerte o lesiones graves.

(000178a)

ADVERTENCIA

Daños a los equipos y a la propiedad. No use la unidad sobre superficies desparejas, o en zonas con exceso de humedad, suciedad, polvo, o vapores corrosivos. Hacerlo puede ocasionar la muerte, lesiones graves y daños al equipo.

(000250)



ADVERTENCIA

Piezas en movimiento. Mantenga la ropa, cabello, y extremidades alejados de las piezas en movimiento. No hacerlo puede ocasionar la muerte o lesiones graves.

(000111)



ADVERTENCIA

Superficies calientes. Al usar la máquina, no toque las superficies calientes. Mantenga la máquina alejada de los combustibles durante el uso. Las superficies calientes pueden ocasionar quemaduras graves o incendio.

(000108)

ADVERTENCIA

Lesiones personales. No inserte objetos a través de las ranuras de enfriamiento de aire. El generador puede arrancar en cualquier momento y provocar la muerte, lesiones graves y daños en la unidad.

(000142a)

ADVERTENCIA

Riesgo de lesiones. No ponga en funcionamiento ni realice tareas de mantenimiento en esta máquina si no está totalmente pendiente de ella. La fatiga puede afectar a la capacidad para operar o realizar tareas de mantenimiento en este equipo, y podría causar la muerte o lesiones graves.

(000215a)

ADVERTENCIA

Lesiones o daños al equipo. No use el generador como un escalón. Hacerlo puede ocasionar caídas, piezas dañadas, funcionamiento inseguro del equipo, la muerte o lesiones graves.

(000216)

ADVERTENCIA

Daños al equipo. No intente poner en marcha u operar una unidad que necesita reparación o mantenimiento programado. Hacerlo podría producir lesiones graves, la muerte o fallos o daños del equipo.

(000291)



000406

- Por motivos de seguridad, se recomienda que un IASD realice el mantenimiento de este equipo. Inspeccione regularmente el generador y comuníquese con el IASD más cercano en el caso de piezas que requieran reparación o reemplazo.

Peligros de gases de escape y ubicación



PELIGRO

Asfixia. Los motores funcionando producen monóxido de carbono, un gas incoloro, inodoro, y venenoso. El monóxido de carbono, si no se evita, ocasionará la muerte o lesiones graves.

(000103)



PELIGRO

Asfixia. El sistema de escape debe mantenerse adecuadamente. No altere ni modifique el sistema de escape ya que podría hacer que su funcionamiento sea inseguro o que no cumpla con los códigos y/o normativas locales. En caso de hacerlo, podría provocarse la muerte o lesiones graves.

(000179b)

ADVERTENCIA

Daños a los equipos y la propiedad. No altere la construcción, instalación, o bloquee la ventilación para el generador. No hacer esto puede provocar el funcionamiento inseguro o dañar el generador.

(000146)



ADVERTENCIA

Asfixia. En interiores, utilice siempre una alarma de monóxido de carbono alimentada por pilas e instalada de acuerdo con las instrucciones de los fabricantes. En caso de no hacerlo, podría provocarse la muerte o lesiones graves.

(000178a)

**⚠️ ADVERTENCIA**

Riesgo de incendio. El escape del motor caliente puede encender materiales combustibles. Mantenga una separación de al menos 1,5 m (5 pies) en todos los lados de la unidad, incluso en la parte superior. No hacerlo puede provocar lesiones graves o daños a la propiedad. (000590a)

- Si siente náuseas, mareos o debilidad después del funcionamiento del generador, salga **INMEDIATAMENTE** al aire fresco. Busque atención médica ya que podría estar intoxicado con monóxido de carbono.
- **NUNCA** haga funcionar un generador en interiores o en un área parcialmente cerrada como los garajes.
- **SOLO** úselos en exteriores y lejos de ventanas, puertas, ventilaciones, sótanos de poca altura y en áreas con ventilación adecuada y donde no se acumulen gases de escape mortales.
- Oriente el escape del silenciador lejos de los edificios habitados y las personas.
- El uso de un ventilador o abrir una puerta no proporcionará una ventilación adecuada.

Peligros eléctricos**⚠️ PELIGRO**

Electrocución. El contacto con cables, terminales, y conexiones desnudas mientras el generador está funcionando provocará la muerte o lesiones graves.

(000144)

**⚠️ PELIGRO**

Electrocución. Si no se evita el contacto del agua con una fuente de alimentación, ocasionará la muerte o lesiones graves.

(000104)

**⚠️ PELIGRO**

Electrocución. En caso de un accidente eléctrico, APAGUE de inmediato la alimentación eléctrica. Use implementos no conductores para liberar a la víctima del conductor alimentado. Aplique primeros auxilios y obtenga ayuda médica. No hacerlo ocasionará la muerte o lesiones graves.

(000145)

⚠️ ADVERTENCIA

Arranque accidental. Desconecte el cable negativo de la batería, luego el cable positivo de la batería cuando trabaje en la unidad. No hacerlo puede ocasionar la muerte o lesiones graves. (000130)

- El NEC (National Electric Code, Código Eléctrico Nacional) exige que el bastidor y las piezas externas conductoras de electricidad del generador estén conectados correctamente a un punto de tierra autorizado. Los códigos eléctricos locales también pueden exigir una conexión a tierra adecuada del generador. Consulte los requisitos de conexión a tierra del área a un electricista local.
- Utilice interruptores de protección contra fallas de conexión a tierra en áreas húmedas o de alta conductividad (tales como cubiertas metálicas o estructuras de acero).

Peligros de incendio**⚠️ PELIGRO**

Explosión e incendio. El combustible y los vapores son extremadamente inflamables y explosivos. Añada combustible en una zona bien ventilada. Mantenga alejados el fuego y las chispas. No hacerlo puede ocasionar la muerte o lesiones graves. (000105)

**⚠️ PELIGRO**

Explosión e incendio. No sobrepase el nivel del depósito de combustible. Llene el depósito y deje sin llenar media pulgada de la parte superior del mismo para que quede espacio para la expansión del mismo. Si lo llena en exceso puede hacer que el combustible se derrame en el motor provocando un incendio o explosión, lo cual podría provocar la muerte o lesiones graves. (000166b)

**⚠️ PELIGRO**

Riesgo de incendio. Deje que los derrames de combustible se sequen completamente antes de poner en marcha el motor. No hacerlo ocasionará la muerte o lesiones graves. (000174)

**⚠️ ADVERTENCIA**

Riesgo de incendio. El combustible y los vapores son extremadamente inflamables. No ponga en funcionamiento la unidad en espacios interiores. Si lo hace, puede ocasionar daños en el equipo, en la propiedad, lesiones graves o incluso la muerte. (000281)

**⚠️ ADVERTENCIA**

Peligro de explosión e incendio. No fume cerca de la unidad. Mantenga alejados el fuego y las chispas. No respetar esta recomendación puede ocasionar la muerte, lesiones graves o daños a la propiedad o los equipos. (000282)

**⚠️ ADVERTENCIA**

Explosión e incendio. No fume mientras reposta el equipo. Si lo hace, puede ocasionar daños en el equipo, en la propiedad, lesiones graves o incluso la muerte. (000284a)

**⚠️ ADVERTENCIA**

Riesgo de incendio. El escape del motor caliente puede encender materiales combustibles. Mantenga una separación de al menos 1,5 m (5 pies) en todos los lados de la unidad, incluso en la parte superior. No hacerlo puede provocar lesiones graves o daños a la propiedad. (000590a)

- Limpie inmediatamente los derrames de combustible o aceite. Verifique que no haya materiales combustibles en el generador o cerca de este. Mantenga el área alrededor del generador limpia y sin residuos, y con una separación de 2 metros (5 pies) en todos los lados para permitir la ventilación adecuada del generador y reducir el riesgo de incendio. No lo use en una estructura cerrada o parcialmente cerrada.
- No opere el generador si los dispositivos eléctricos conectados se sobrecalientan, si se pierde la potencia eléctrica, si el motor o el generador producen chispas o si se observan llamas o humo durante el funcionamiento de la unidad.
- Mantenga siempre un extintor cerca del generador.

Índice de normas

1. National Fire Protection Association (Asociación Nacional de Protección contra Incendios, NFPA) 70: NATIONAL ELECTRIC CODE (Código Eléctrico Nacional, NEC) disponible en www.nfpa.org
2. National Fire Protection Association (Asociación Nacional de Protección contra Incendios, NFPA) 5000: BUILDING CONSTRUCTION AND SAFETY CODE (Código de Construcción y Seguridad en Edificios) disponible en www.nfpa.org
3. International Building Code (Código de Construcción Internacional) disponible en www.iccsafe.org
4. Agricultural Wiring Handbook (Manual de cableado agrícola) disponible en www.nerc.org, Rural Electricity Resource Council P.O. Box 309 Wilmington, OH 45177-0309
5. ASAE EP-364.2 Installation and Maintenance of Farm Standby Electric Power (Instalación y mantenimiento de alimentación eléctrica rural de reserva) disponible en www.asabe.org, American Society of Agricultural & Biological Engineers 2950 Niles Road, St. Joseph, MI 49085
6. CSA C22.2 100-14 Electric motors and generators for installation and use (Motores eléctricos y generadores para instalación y uso), de acuerdo con las reglas de Canadian Electrical Code (Código Eléctrico Canadiense)
7. ANSI/PGMA G300 Safety and Performance of Portable Generators (Seguridad y rendimiento de generadores portátiles). Portable Generator Manufacturer's Association (Asociación de Fabricantes de Generadores Portátiles), www.pgmaonline.com

NOTA IMPORTANTE: Esta lista no es exhaustiva. Consulte a la AHJ (Authority Having Jurisdiction, autoridad con jurisdicción) si existen normas o códigos locales que puedan corresponder a su jurisdicción.

- 0H8250B (Calcomanía de advertencia de CO)

▲ DANGER	▲ DANGER	▲ PELIGRO
<p>Using a generator outdoors CAN KILL YOU IN MINUTES. Generator exhaust contains carbon monoxide. This is a poison you cannot see or smell.</p>	<p>Utiliser un générateur à l'intérieur PEUT VOUS TUER EN QUELQUES MINUTES. Le gaz d'échappement du générateur contient du monoxyde de carbone. C'est un gaz toxique invisible et inodore.</p>	<p>Si usa un generador en interiores, MORIRÁ EN POCOS MINUTOS. El escape del generador contiene monóxido de carbono. Es un veneno que no tiene olor ni se puede ver.</p>
 <p>NEVER use inside a home or garage, EVEN IF doors and windows are open.</p>	<p>• NE JAMAIS utiliser à l'intérieur d'une maison ou d'un garage, MÊME SI les portes et les fenêtres sont ouvertes.</p> <p>• Utiliser UNIQUEMENT à l'EXTÉRIEUR et loin des fenêtres, portes et ventilations.</p>	<p>• NUNCA lo use dentro de una casa o garage, AUN SI las puertas y ventanas están abiertas.</p> <p>• Sólo úselo EN EXTERIORES y lejos de ventanas, puertas y ductos de ventilación.</p>

Etiquetas de peligro de repuesto

Las siguientes etiquetas de peligro de repuesto están disponibles de manera gratuita en Generac:

- 0H4635C (Calcomanía de seguridad de PGMA)



- 1000003425 (Calcomanía del nivel de llenado de combustible)

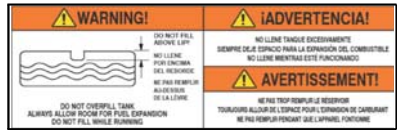



- 10000033027 (Etiqueta de acción del usuario, dirección de escape)



- A0001642218 (Tecnología COsense®)



Advertencia UL 4200A

 ADVERTENCIA 	
<ul style="list-style-type: none">• PELIGRO DE INGESTIÓN: Este producto contiene una pila tipo moneda o botón.• LA MUERTE o lesiones graves pueden producirse si se la ingiere. Ingerir una pila tipo moneda o botón puede causar quemaduras químicas internas tan solo tras 2 horas.• MANTENGA las baterías nuevas y usadas FUERA DEL ALCANCE DE LOS NIÑOS.• BUSQUE atención médica inmediata si se sospecha que se ha tragado o insertado una pila en cualquier parte del cuerpo.	

- ◆ Retire inmediatamente y recicle o deseche las baterías usadas de acuerdo con los reglamentos locales y manténgalas fuera del alcance de los niños. NO deseche las baterías en la basura doméstica ni las incinere.
- ◆ Incluso las baterías usadas pueden causar lesiones graves o la muerte.
- ◆ Llame al centro de control de intoxicaciones para obtener información sobre el tratamiento.
- ◆ Tipo de batería: CR2032
- ◆ Voltaje de la batería: 3 V
- ◆ Las baterías no recargables no se deben recargar.
- ◆ No descargue a la fuerza, recargue, desarme, caliente sobre 104°F ni incinere. Hacerlo puede provocar lesiones debido a la ventilación, fugas o explosión, lo que puede provocar quemaduras químicas.
- ◆ El producto contiene una batería no reemplazable.

Sección 2 Información general y configuración



Figura 2-1. Controles y funciones

Componentes del generador

- | | | | |
|----|---|----|--------------------------------|
| 1 | Receptáculo doble de GFCI de 120 V CA, 20 A (NEMA 5-20R) | 16 | Parachispas |
| 2 | Receptáculo de bloqueo de 120 V CA, 30 A (NEMA L5-30R) | 17 | Silenciador |
| 3 | Receptáculo de bloqueo de 120/240 V CA, 30 A (NEMA L14-30R) | 18 | Batería |
| 4 | Receptáculo de 120/240 V CA, 50 A (NEMA 14-50R) | 19 | Filtro de aceite |
| 5 | Disyuntores (CA) | 20 | Drenaje de aceite |
| 6 | Contador horario | 21 | Calcomanía de datos del modelo |
| 7 | Interruptor de llave START/RUN/STOP (ARRANQUE/FUNCIONAMIENTO/DETENCIÓN) | 22 | COsense ROJO (Peligro) |
| 8 | Tanque de combustible | 23 | COsense AMARILLO (Falla) |
| 9 | Lengüeta de conexión a tierra | | |
| 10 | Filtro de aire | | |
| 11 | Abertura de llenado de aceite | | |
| 12 | Fusible de 10 A (costado del panel de control) | | |
| 13 | Fusible de 15 A (costado del panel de control) | | |
| 14 | Luz indicadora de funcionamiento incorrecto (MIL) | | |
| 15 | Tapa de combustible | | |

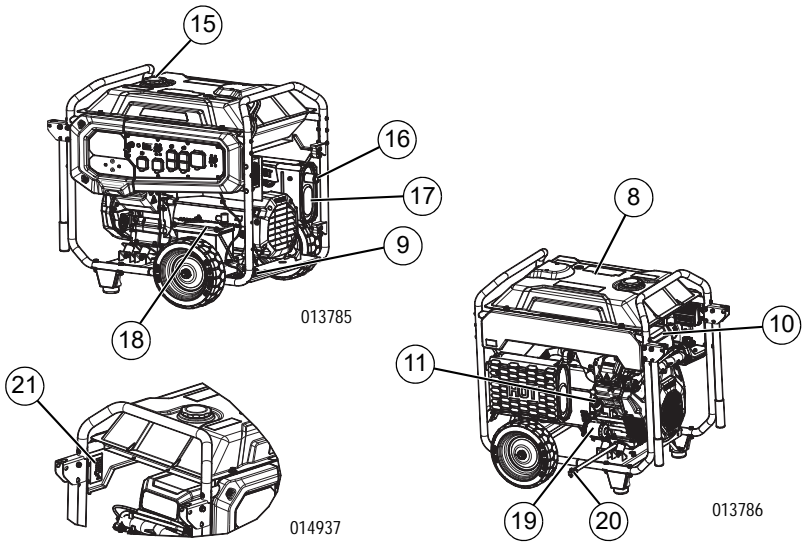

Figura 2-2. Panel de control



013999

Figura 2-3. Fusibles

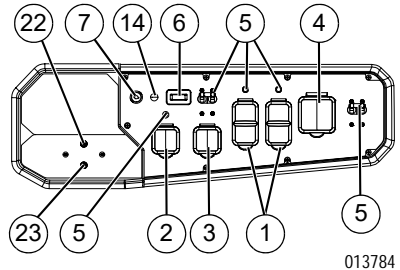
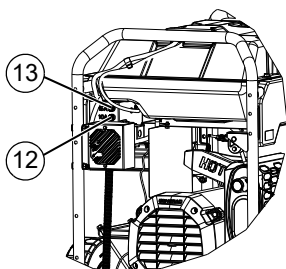
Emisiones

La US EPA (United States Environmental Protection Agency, Agencia de Protección Ambiental de los Estados Unidos) (y CARB [California Air Resources Board, Junta de Recursos del Aire de California], para motores y equipos certificados según las normas de California) requiere que este motor o equipo cumpla con las normas de emisiones de escape y evaporación. Ubique la calcomanía de cumplimiento de emisiones en el motor para determinar las normas aplicables. Consulte la garantía de emisiones incluida para obtener información al respecto. Siga las especificaciones de mantenimiento en este manual para garantizar que el motor cumpla con las normas de emisiones aplicables durante toda la vida útil del producto.



ADVERTENCIA

Consulte el manual. Lea y comprenda completamente el manual antes de usar el producto. No comprender completamente el manual puede provocar la muerte o lesiones graves.

(000100a)

Hay copia de los manuales del propietario disponibles en www.generac.com.

Especificaciones del producto

Especificaciones del generador	
Potencia nominal	15.5 / 18.0 kW**
Potencia de sobrevoltaje transitorio	19.3 / 22.5 kVA
Voltaje de CA nominal	120/240
Carga de CA nominal Corriente a 240 V Corriente a 120 V	64.5 / 75.0 amperios** 129.1 / 150.0 amperios**
Frecuencia nominal	60 Hz a 3,600 RPM
Fase	Monofásico
Peso del producto (Seco)	190.5 / 199.1 kg (420 / 439 lb)
** Rango de temperatura de funcionamiento: -18 °C (0 °F) a 40 °C (104 °F). Si el funcionamiento es a más de 25 °C (77 °F) puede que haya una disminución de la potencia.	
** La corriente y vataje máximos están sujetos y limitados por factores como contenido de Btu del combustible, temperatura ambiente, altitud, condición del motor, etc. La potencia máxima disminuye cerca de 3.5 % por cada 305 metros (1,000 pies) sobre el nivel del mar y también disminuirá cerca de 1% por cada 6 °C (10 °F) sobre una temperatura ambiente de 16 °C (60 °F).	
Especificaciones del motor	
Desplazamiento	816 cc
Tipo de bujía	Champion RC14YC o equivalente
N.º de pieza de la bujía	0G0767B
Separación de las bujías	0.508 mm o (0.020 pulg.)
Capacidad de gasolina	54.0 L (14.2 galones de EE. UU.)
Tipo de aceite	Consulte la tabla en la sección <i>Adición de aceite del motor</i>
Capacidad de aceite Con cambio de filtro Sin cambio de filtro	2.1 L (2.2 qt) 1.95 L (2.0 qt)
Tiempo de funcionamiento a 50% de la carga	9 horas (18 kW) 11 horas (15.5 kW)
* Visite www.generac.com o comuníquese con un IASD para obtener repuestos.	

Contador horario

Consulte la [Figura 2-4](#). El contador horario registra las horas de funcionamiento para el mantenimiento programado.

- La pantalla SVC se encenderá una hora antes y una hora después de cada intervalo de 200 horas, lo que proporciona una ventana de dos horas para realizar el mantenimiento.

Cuando el contador horario se encuentre en modo de alerta parpadeante, el mensaje de mantenimiento se alternará con el tiempo transcurrido en horas y décimos. Las horas parpadearán cuatro veces, luego alternarán con el mensaje de mantenimiento cuatro veces hasta que el contador se restablezca automáticamente.

- 200 horas - SVC: Cambie el aceite, filtro de aire, filtro de combustible y bujía. Limpie la rejilla del parachispas. (Cada 200 horas)

NOTA: El icono de reloj de arena parpadeará cuando el motor esté en funcionamiento. Esto significa que el contador está registrando las horas de funcionamiento.

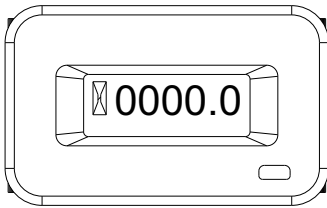

000205

Figura 2-4. Contador horario

Clavijas de conexión

Receptáculo doble de GFCI de 120 V CA, 20 A

Consulte la [Figura 2-5](#). La salida de 120 voltios tiene protección contra sobrecargas mediante un disyuntor tipo "presionar para restablecer" de 20 A. Cada receptáculo alimentará cargas eléctricas de 120 V CA, monofásicas, 60 Hz que requieren hasta 2.400 vatios (2,4 kW) o 20 A de corriente. Use solo juegos de cables con conexión a tierra de 3 hilos, bien aislados y de alta calidad con clasificación para 125 voltios a 20 A (o superior). También proporciona protección con un interruptor de protección contra fallas de conexión a tierra con un botón de tipo presionar para PROBAR y REINICIAR.

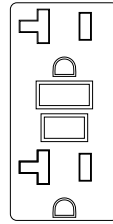

000203

Figura 2-5. Receptáculo doble de GFCI de 120 V CA, 20 A NEMA 5-20R

Receptáculo de 120/240 V CA, 30 A

Consulte la [Figura 2-6](#). Use una clavija NEMA L14-30 con este receptáculo (girar para bloquear/desbloquear). Conecte un juego de cables con conexión a tierra de 4 hilos adecuado a la clavija y carga deseada. El juego de cables debe tener una clasificación para 250 V CA a 30 A (o superior).

Use este receptáculo para operar cargas monofásicas de 120 V CA, 60 Hz, que requieran hasta 3.600 vatios (3,6 kW) de potencia a 30 A o cargas monofásicas de 240 V CA, 60 Hz, que requieran hasta 7.200 vatios (7,2 kW) de potencia a 30 A. El tomacorriente tiene protección contra sobrecargas mediante un disyuntor bipolar de 30 A.

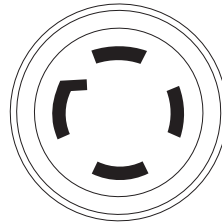

000204

Figura 2-6. Receptáculo de 120/240 V CA, 30 A NEMA L14-30R

Receptáculo de 120 V CA, 30 A

Consulte la [Figura 2-7](#). Use una clavija NEMA L5-30R con este receptáculo (girar para bloquear/desbloquear). Conecte un juego de cables de 3 hilos adecuado a la clavija y carga deseada. El juego de cables debe tener una clasificación para 125 V CA a 30 A (o superior).

Use este receptáculo para operar cargas monofásicas de 120 V CA, 60 Hz, que requieran hasta 3.600 vatios (3,6 kW) de potencia a 30 A. La salida tiene protección contra sobrecargas mediante un disyuntor tipo presionar para restablecer de 30 A.

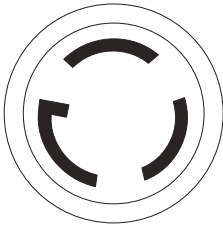

000844

Figura 2-7. Receptáculo de 120 V CA, 30 A NEMA L5-30

Receptáculo de 120/240 V CA, 50 A

Consulte la [Figura 2-8](#). Use un enchufe NEMA 14-50 con este receptáculo. Conecte un juego de cables de 4 hilos con clasificación para 250 V CA a 50 A en el enchufe.

Use este receptáculo para operar cargas eléctricas de 120/240 V CA, 60 Hz, que requieran hasta 12.000 vatios (12,0 kW) de potencia. Este receptáculo tiene protección contra sobrecargas mediante un disyuntor bipolar de 50 A.

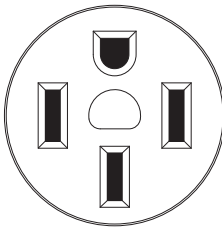

000924

Figura 2-8. Receptáculo de 120/240 V CA, 50 A NEMA 14-50

Luz indicadora de funcionamiento incorrecto (MIL)

La MIL, ubicada en el panel de control (consulte [Componentes del generador](#)), se usa para indicar cuando hay una falla en el sistema de motor. La luz de falla muestra un código de 2 dígitos mediante una secuencia de parpadeos largos y cortos. Los parpadeos largos son de 1,2 segundos, y los parpadeos cortos son de 0,25 segundos.

Íconos de MIL

Consulte la [Figura 2-9](#).

- **Condición 1:** MIL no está encendida, el motor está apagado y la llave está en posición OFF (APAGADO).
- **Condición 2:** MIL está encendida tenuemente y constante (sin parpadear). Esto indica que el sistema de control del motor funciona correctamente (es decir, sin falla) (A).

- **Condición 3:** MIL está encendida brillantemente y parpadea. Esto indica que hay una falla en el sistema de control del motor. (B) Consulte [Solución de problemas](#).

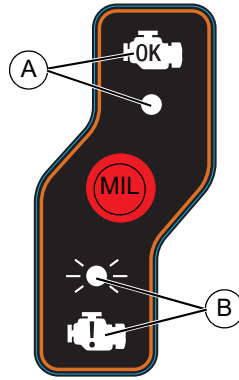

014065

Figura 2-9. Íconos de MIL

Funcionamiento de MIL

- Cuando la llave está en posición ON (ENCENDIDO), la MIL se encenderá por 0,5 segundos (esto no indica una falla).
- Si se han detectado múltiples fallas, la MIL pausará por dos (2) segundos entre códigos de falla.
- Una vez que la MIL haya parpadeado todos los códigos de falla, se pausará por cinco (5) segundos y luego repetirá los códigos. La luz seguirá repitiendo los códigos hasta que ya no estén activos o hasta que la llave se mueva a la posición OFF.
- Una vez resueltas las fallas, se guardarán los códigos en la memoria del historial de fallas del ECM (Engine Control Module, Módulo de control del motor)

Códigos de falla activa – Apagado

Si se ha detectado una falla que requiere detener la unidad, el motor se detendrá automáticamente (o no arrancará) y la luz parpadeará el código de falla activa. Antes de que se pueda arrancar la unidad, primero se debe girar la llave a la posición OFF para borrar la falla activa. El código de falla se guardará en la memoria del historial de fallas cuando la llave se mueva a OFF.

Códigos de falla activa – Advertencia

Si se ha detectado una falla, pero no se requiere detener la unidad, la MIL parpadeará el código de falla mientras la falla esté presente. Si ya no está presente, la luz dejará de parpadear y el código de falla se guardará en la memoria del historial de fallas.

Memoria del historial de fallas

El ECM guardará una lista de fallas durante tres (3) ciclos de ON-OFF (ENCENDIDO-APAGADO) de la llave. Para ver las fallas anteriores, gire la llave a la posición ON, **no arranque el motor**. Después de 30 segundos, la MIL parpadeará las fallas anteriores guardadas en la memoria. Se mostrarán los códigos de falla con una secuencia de parpadeo similar a las fallas activas. Cuando se complete la lista, se volverá a iniciar desde el comienzo. Para detener la secuencia, mueva la llave del interruptor a OFF o arranque el motor.

Ejemplo de código de falla

El código de falla 6-1 se muestra así: 6 parpadeos largos = 6, una pausa de un segundo, 1 parpadeo corto = 1.

Código de falla	Causa	Condición	Corrección
1-1	Monitor de CO	<ol style="list-style-type: none"> 1. Monóxido de carbono sobre el límite. 2. Voltaje de entrada hacia el módulo bajo el rango normal. 	<ol style="list-style-type: none"> 1. Mueva el generador al aire libre. 2. Comuníquese con un IASD.
1-2	Voltaje de la batería	<ol style="list-style-type: none"> 1. Voltaje de la batería sobre el rango de funcionamiento normal. 	<ol style="list-style-type: none"> 1. Comuníquese con un IASD.
1-3	Voltaje de la batería	<ol style="list-style-type: none"> 1. Voltaje de la batería bajo el rango de funcionamiento normal. 	<ol style="list-style-type: none"> 1. Cargue la batería al nivel correcto.
5-2	Velocidad del motor	<ol style="list-style-type: none"> 1. Poco o nada de combustible. 2. Velocidad del motor bajo el rango de funcionamiento normal. 	<ol style="list-style-type: none"> 1. Llene el tanque de combustible. 2. Comuníquese con un IASD.
6-1	Presión del aceite del motor	<ol style="list-style-type: none"> 1. Baja presión del aceite. 2. No se detecta voltaje del interruptor. 	<ol style="list-style-type: none"> 1. Llene el cárter hasta el nivel correcto. 2. Comuníquese con un IASD.
Otro	Múltiple	<ol style="list-style-type: none"> 1. Múltiple 	<ol style="list-style-type: none"> 1. Comuníquese con un IASD.
Comuníquese con un IASD para conocer una lista completa de códigos de falla.			

COsense®

Sistema de detección y corte de monóxido de carbono (si está equipado)

El módulo COsense monitorea la acumulación de gas CO venenoso que se encuentra en el escape del motor cuando el generador está en funcionamiento. Si COsense detecta niveles de gas CO en aumento, automáticamente apaga el motor. COsense solo monitorea cuando el motor está en funcionamiento. Los generadores están destinados para su uso en exteriores, lejos de edificios habitados y con el escape orientado lejos del personal y de edificios. Sin embargo, si se utiliza de manera indebida y se opera en un lugar que genere la acumulación de CO, como en interiores o un área parcialmente cerrada, COsense apagará el

motor, notificará al usuario de lo sucedido y le indicará al usuario que lea la etiqueta de instrucciones de acción para saber qué pasos realizar. Consulte la [Figura 2-10](#). COsense no es un sustituto de una alarma de monóxido de carbono para interiores.

Consulte la [Figura 2-11](#). Después de un apagado, una luz ROJA parpadeante en la placa de COsense en el costado del generador proporcionará la notificación de que el generador se apagó debido a un peligro de acumulación de CO. La luz ROJA parpadeará durante al menos cinco minutos después de un apagado por CO. Mueva el generador a un área abierta en exteriores y oriente el escape alejado de las personas y edificios ocupados. Una vez ubicado en un área segura, se puede volver a arrancar el generador y se pueden realizar las conexiones eléctricas adecuadas para suministrar alimentación eléctrica. La luz ROJA dejará de parpadear automáticamente

cuando se vuelva a arrancar el motor. Introduzca aire fresco y ventile el lugar donde se apagó el generador.

Consulte la [Figura 2-11](#). Si ocurrió una falla en el sistema COsense y ya no brinda protección, el generador portátil se apaga automáticamente y la luz AMARILLA parpadeará durante al menos cinco minutos en la placa de COsense para notificar al usuario de la falla. El módulo CO-SENSE no tiene piezas que se puedan reparar internamente y solo debe ser diagnosticado y reparado por un técnico certificado y capacitado en fábrica en un IASD. El generador puede volver a arrancarse, pero es posible que continúe apagándose. Se puede volver a arrancar el generador, pero es posible que siga apagando.

COsense detectará la acumulación de monóxido de carbono de otras fuentes de combustión de combustible, como herramientas accionadas con motor o calentadores a propano que se usen en el área de operación. Por ejemplo, si se usa otro generador y el escape está orientado hacia un generador equipado con COsense, esta protección puede iniciar un apagado debido al aumento de los niveles de CO. Esto no es un error. Se ha detectado monóxido de carbono peligroso. El usuario debe tomar medidas para mover y redirigir estos dispositivos para disipar mejor el monóxido de carbono lejos del personal y edificios ocupados.



006681

Figura 2-10. Etiqueta de instrucciones de acción



011360

Figura 2-11. Placa de instrucciones

Retire el contenido de la caja

1. Corte las bandas de envío y saque la caja de la tarima para abrir completamente la caja.
2. Retire y verifique el contenido de la caja antes del montaje. El contenido de la caja debería ser el siguiente:

Accesorios

Elemento	Cant.
Unidad principal	1
Manual del propietario	1
Litro de aceite SAE 30	2
Manillar (A)	2
Rueda que nunca se desinfla (B)	2
Eje (C)	1
Garantía de mantenimiento	1
Garantía de emisiones	1
Llaves (juego de 2)	1
Soporte de patas (D)	2
Soporte de apoyo de patas (E)	2
Bolsa de piezas metálicas	
Pasador de chaveta (F)	2
Arandela grande (G)	4
Perno de cabeza hexagonal (M8-1,25 x 16) (H)	2
Arandela plana (J)	2
Perno de cabeza hexagonal (M8-1,25 x 30) (K)	2
Perno de cabeza hexagonal (M8-1,25 x 45) (L)	10
Tuerca bridada hexagonal (M8-1,25) (M)	8
Montaje antivibración de goma (N)	2
Botón a presión (P)	2
Tuerca con inserto de nylon (M8-1,25) (Q)	2

3. Llame a Servicio al Cliente de Generac al 1-888-GENERAC (1-888-436-3722) con el número de modelo y de serie de la unidad si falta algo del contenido de la caja.
4. Registre el modelo, el número de serie y la fecha de compra en la portada de este manual.

Montaje



ADVERTENCIA

Consulte el manual. Lea y comprenda completamente el manual antes de usar el producto. No comprender completamente el manual puede provocar la muerte o lesiones graves.

(000100a)

Llame a Servicio al Cliente de Generac al 1-888-GENERAC (1-888-436-3722) si tiene inquietudes o problemas relacionados con el montaje. Tenga a mano el número de modelo y de serie.

Se requieren las siguientes herramientas para instalar el kit de accesorios.

- Llaves de 13 mm (2)
- Alicates

NOTA: Las ruedas no están diseñadas para su uso en la carretera.

Consulte la [Figura 2-12](#).

Instale las ruedas y el eje de la siguiente manera:

1. Inserte el eje (C) a través de los orificios del soporte del eje en el bastidor.
2. Deslice la arandela (G) en ambos extremos del eje.
3. Coloque la rueda (B) en el eje (C). Deslice la arandela (G) y fíjela con un pasador de chaveta (F). Use los alicates para fijar los pasadores de chaveta.

Instale el montaje antivibración (N) en el soporte de patas (D) de la siguiente manera:

1. Instale la arandela (J), el montaje antivibración (N), el soporte de patas (D) y el soporte de apoyo (E) en el perno (K).

2. Instale la tuerca (M) y apriete con la mano. Instale las patas en el bastidor de la siguiente manera:

1. Alinee el conjunto de soporte de patas con los orificios perforados previamente bajo el bastidor.
2. Fije con el perno (L), la tuerca (M) y las llaves de 13 mm.
3. Instale el soporte de apoyo (E) en el bastidor con el perno (H) y la tuerca (M). Apriete las tuercas del soporte de apoyo (E) con las llaves de 13 mm.

Instale el manillar de la siguiente manera:

1. Instale el botón a presión (P) en el tubo del manillar (A), de modo que el botón encaje en el orificio del tubo.
2. Instale el tubo del manillar (A) en el soporte del manillar del bastidor. El botón a presión debe encajar en el orificio inferior del soporte. Fije con el perno M8 x 45 (L) a través del orificio central superior y con la tuerca con inserto de nylon (Q).



Figura 2-12. Montaje de la rueda y el manillar

013993

Conexión de los cables de la batería

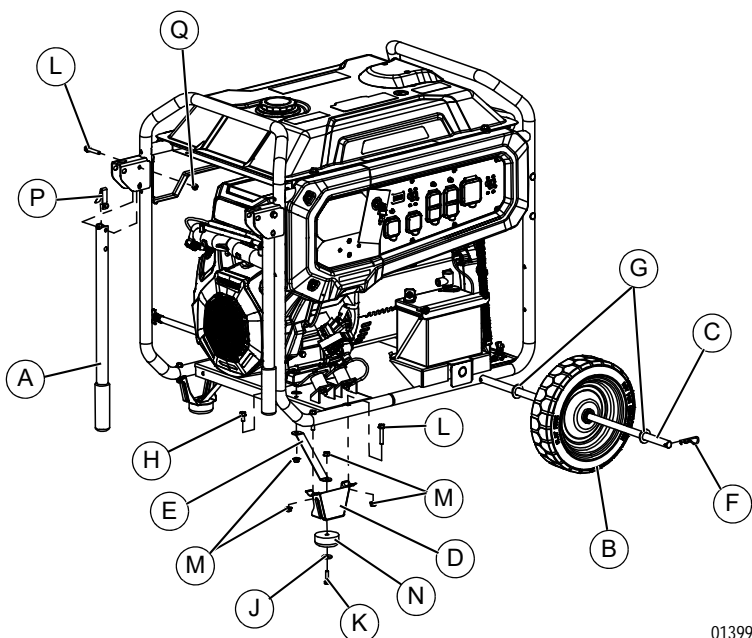

PRECAUCIÓN

Daños en el equipo. No realice las conexiones de la batería a la inversa. Si lo hace, el equipo podría resultar dañado.

(000167a)

La batería que se envía con el generador viene con carga completa. Tenga cuidado cuando conecte la batería.

NOTA: Una batería puede perder parte de su carga cuando no se use durante períodos prolongados.

Se necesitan dos llaves de tubo de 7/16" para conectar los cables de la batería.

1. Corte el amarracables que afirma los cables ROJO y NEGRO de la batería al estator.
2. Consulte la **Figura 2-13**. Conecte el cable ROJO de la batería (A) al terminal positivo de la batería (+). Asegúrese de que la conexión esté apretada y deslice la funda de goma sobre el terminal.
3. Conecte el cable NEGRO de la batería (B) al terminal negativo de la batería (-). Asegúrese de que la conexión esté apretada.

4. Consulte la **Figura 2-13**. Instale la cubierta de bornes de la batería (se incluye).



003482

Figura 2-13. Conexión de la batería

Adición de aceite del motor

PRECAUCIÓN

Daño al motor. Verifique el tipo y la cantidad apropiados del aceite del motor antes de poner en marcha el motor. No hacer esto puede provocar daños al motor.

(000135)

1. Coloque el generador en una superficie nivelada.
2. Consulte la **Figura 2-14**. Retire la varilla de nivel y límpiela.

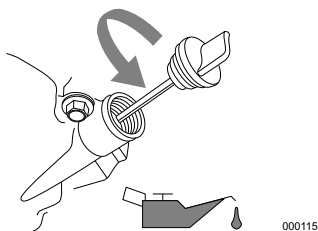

000115

Figura 2-14. Retire la varilla del nivel

3. Consulte la **Figura 2-15**. Inserte la varilla de nivel y vuelva a sacarla para revisar el nivel de aceite. El nivel de aceite se revisa con la varilla del nivel completamente instalada.

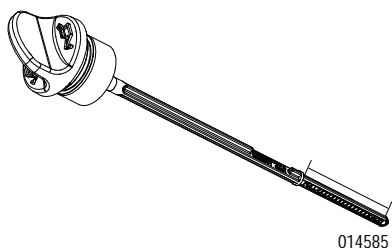

014585

Figura 2-15. Rango de funcionamiento seguro

4. Consulte la **Figura 2-14**. Limpie el área alrededor de la tapa de la abertura de llenado de aceite. Retire la tapa de la abertura de llenado de aceite.
5. Agregue el aceite de motor recomendado. El clima determina la viscosidad adecuada del aceite del motor. Consulte el gráfico para seleccionar la viscosidad correcta.

NOTA: Use aceite a base de petróleo (que incluye) para la prueba de funcionamiento del motor antes de usar aceite sintético.

NOTA: Verifique constantemente el nivel de aceite durante el proceso de llenado para asegurarse de que no se rebose.

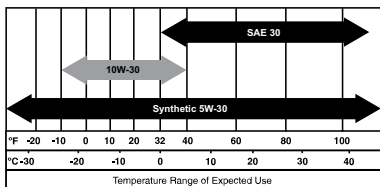

000399

NOTA: Algunas unidades tienen más de una ubicación de abertura de llenado de aceite. Solo se requiere usar un punto de abertura de llenado de aceite.

6. Consulte la **Figura 2-15**. Retire la varilla de nivel de aceite y verifique que el nivel de aceite se encuentre dentro del rango de funcionamiento seguro.
7. Instale la varilla de nivel y la tapa de la abertura de llenado de aceite y apriete manualmente.

Combustible



PELIGRO

Explosión e incendio. El combustible y los vapores son extremadamente inflamables y explosivos. Añada combustible en una zona bien ventilada. Mantenga alejados el fuego y las chispas. No hacerlo puede ocasionar la muerte o lesiones graves.

(000105)



PELIGRO

Explosión e incendio. No sobrepase el nivel del depósito de combustible. Llene el depósito y deje sin llenar media pulgada de la parte superior del mismo para que quede espacio para la expansión del mismo. Si lo llena en exceso puede hacer que el combustible se derrame en el motor provocando un incendio o explosión, lo cual podría provocar la muerte o lesiones graves.

(000166b)

Los requisitos de combustible son los siguientes:

- Gasolina limpia, nueva y sin plomo.
 - Clasificación mínima de 87 octanos/87 AKI (91 RON).
 - Hasta un 10 % de etanol (gasohol) es aceptable (donde esté disponible; se recomienda combustible sin etanol).
 - NO use E85.
 - NO use una mezcla de gas y aceite.
 - NO modifique el motor para que funcione con combustibles alternativos. Establezca el combustible antes del almacenamiento.
1. Verifique que la unidad esté apagada y que se enfíe por al menos dos minutos antes de colocarle combustible.
 2. Coloque la unidad en un terreno nivelado y en un área bien ventilada.
 3. Limpie el área alrededor de la tapa de combustible y retire la tapa lentamente.
 4. Consulte la **Figura 2-16**. Agregue lentamente el combustible recomendado (A). No llene en exceso (B).
 5. Instale la tapa de combustible.

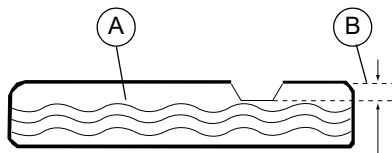

000400

Figura 2-16. Agregue combustible recomendado

NOTA: Deje que el combustible derramado se evapore antes de arrancar la unidad.

NOTA IMPORTANTE: Es importante evitar que se formen depósitos de goma en las piezas del sistema de combustible, como en los inyectores de combustible, la manguera de combustible o el tanque durante el almacenamiento. Los combustibles mezclados con alcohol (llamados gasohol, etanol o metanol) pueden atraer humedad, lo que llevará a la separación y formación de ácidos durante el almacenamiento. El gas ácido puede dañar el sistema de combustible de un motor mientras está en almacenamiento. Para evitar problemas del motor, se debe vaciar el sistema de combustible antes de almacenarlo por 30 días o más. Consulte la sección [Almacenamiento](#). Nunca use productos limpiadores de motor o carburador en el tanque de combustible, ya que se pueden producir daños permanentes.

Sección 3 Funcionamiento

Preguntas sobre el funcionamiento y el uso

Llame a Servicio al Cliente al 1-888-GENERAC (1-888-436-3722) si tiene preguntas o inquietudes acerca del funcionamiento y el mantenimiento del equipo.

Antes de arrancar el motor

1. Verifique que el nivel de aceite del motor sea correcto.
2. Verifique que el nivel de combustible sea correcto.
3. Verifique que la unidad esté en un terreno nivelado, con la separación adecuada y que se encuentre en un área bien ventilada.

Preparación del generador para su uso



PELIGRO

Asfixia. Los motores funcionando producen monóxido de carbono, un gas incoloro, inodoro, y venenoso. El monóxido de carbono, si no se evita, ocasionará la muerte o lesiones graves.

(000103)



PELIGRO

Asfixia. El sistema de escape debe mantenerse adecuadamente. No altere ni modifique el sistema de escape ya que podría hacer que su funcionamiento sea inseguro o que no cumpla con los códigos y/o normativas locales. En caso de hacerlo, podría provocarse la muerte o lesiones graves.

(000179b)



ADVERTENCIA

Asfixia. En interiores, utilice siempre una alarma de monóxido de carbono alimentada por pilas e instalada de acuerdo con las instrucciones de los fabricantes. En caso de no hacerlo, podría provocarse la muerte o lesiones graves.

(000178a)



ADVERTENCIA

Riesgo de incendio. No use el generador sin el supresor de chispas. No hacerlo puede ocasionar la muerte o lesiones graves.

(000118a)



ADVERTENCIA

Riesgo de incendio. Las superficies calientes pueden encender combustibles, produciendo un incendio. El incendio puede ocasionar la muerte o lesiones graves.

(000110)



ADVERTENCIA

Superficies calientes. Al usar la máquina, no toque las superficies calientes. Mantenga la máquina alejada de los combustibles durante el uso. Las superficies calientes pueden ocasionar quemaduras graves o incendio.

(000108)

PRECAUCIÓN

Daños a los equipos y la propiedad. Desconecte las cargas eléctricas antes de poner en marcha o parar la unidad. No hacer esto puede provocar daños al equipo y la propiedad.

(000136)

Conexión a tierra del generador cuando se utilice como equipo portátil

El generador está equipado con un terminal para la conexión de un sistema de electrodo de conexión a tierra. El Artículo 250.34 (A) no exige que el bastidor del generador esté conectado a un sistema de electrodo de conexión a tierra cuando el generador solo suministra alimentación a equipos conectados con cable y enchufe a través de los receptáculos del generador.

Consulte la **Figura 3-1**. Cuando el generador suministra alimentación temporal a un interruptor de transferencia manual de 3 polos o a tableros del panel de distribución, se debe instalar un sistema de electrodo de conexión a tierra y se debe conectar al terminal de electrodo de conexión a tierra en el generador. Consulte NEC 250.30, 250.34 y 250.52 para obtener más información.

- CONEXIÓN NEUTRO A ESTRUCTURA
- HAY UN CONDUCTOR PERMANENTE ENTRE EL GENERADOR (BOBINADO DEL ESTATOR) Y LA ESTRUCTURA



000928

Figura 3-1. Conexión a tierra del generador

Requisitos especiales

Revise todos los reglamentos federales o estatales de la OSHA (Occupational Safety and Health Administration, Administración de Seguridad y Salud Ocupacional), los códigos locales u ordenanzas que se apliquen al uso previsto del generador.

Consulte a un electricista calificado, a un inspector eléctrico o a la agencia local con jurisdicción:

- En algunas áreas se exige que los generadores estén registrados en las compañías de energía eléctrica locales.

- Si el generador se usa en una obra de construcción, puede que existan reglamentos adicionales que se deban cumplir.

Conexión del generador al sistema eléctrico de un edificio

Se recomienda usar un interruptor de transferencia manual cuando se conecte directamente al sistema eléctrico de un edificio, con el fin de evitar el peligro de inversión de energía eléctrica y evitar lesiones en los trabajadores del servicio público. Cuando conecte un generador portátil al sistema eléctrico de un edificio, un interruptor de transferencia debe aislar la alimentación del generador de la alimentación de energía eléctrica en todo momento. No cumplir lo anterior puede provocar una condición peligrosa. La instalación se debe realizar en conformidad absoluta con todas las leyes y los códigos eléctricos nacionales y locales y debe hacerlo un electricista calificado.

Conozca los límites del generador

La sobrecarga de un generador puede provocar daños en él y en los dispositivos eléctricos conectados. Respete lo siguiente para evitar sobrecargas:

- Sume el vataje total de todos los dispositivos eléctricos que se van a conectar a la vez. Este total NO debe ser superior a la capacidad de vataje del generador.
 - El vataje nominal de las luces se puede obtener en las bombillas. El vataje nominal de las herramientas, artefactos y motores se puede encontrar en una calcomanía o etiqueta de datos adherida al dispositivo.
 - Si el artefacto, herramienta o motor no entrega vataje, multiplique los voltios por la clasificación de amperaje para determinar los vatios (voltios x amperios = vatios).
 - Algunos motores eléctricos, como los de inducción, requieren aproximadamente tres veces más vatios de potencia para arrancar que para funcionar. Este sobrevoltaje transitorio de potencia solo dura unos pocos segundos durante el arranque de dichos motores. Asegúrese de permitir un alto vataje de arranque cuando seleccione los dispositivos eléctricos que se van a conectar al generador.
1. Calcule los vatios necesarios para arrancar el motor más grande.
 2. Sume la cifra del paso 1 a los vatios de funcionamiento de todas las cargas conectadas.

La Guía de referencia de vataje se proporciona para facilitar la determinación de la cantidad de elementos que el generador puede operar a la vez.

NOTA: Todas las cifras son aproximadas. Consulte la etiqueta de datos en el artefacto para conocer los requisitos de vataje.

Guía de referencia de vataje

Dispositivo	Vatios de funcionamiento
*Climatizador (12.000 BTU)	1700
*Climatizador (24.000 BTU)	3800
*Climatizador (40.000 BTU)	6000
Cargador de batería (20 A)	500
Lijadora de correa (3 pulg.)	1000
Sierra de cadena	1200
Sierra circular (7-1/4 pulg.)	1250 a 1400
*Secadora de ropa (eléctrica)	5750
*Secadora de ropa (a gas)	700
*Lavadora de ropa	1150
Cafetera	1750
*Compresor (1 HP)	2000
*Compresor (3/4 HP)	1800
*Compresor (1/2 HP)	1400
Plancha rizadora	700
*Deshumidificador	650
Lijadora de disco (9 pulg.)	1200
Orilladora	500
Manta eléctrica	400
Pistola de clavos eléctrica	1200
Cocina eléctrica (por elemento)	1500
Sartén eléctrico	1250
*Congelador	700
*Ventilador de caldera (3/5 HP)	875
*Abridor de puertas de garaje	500 a 750
Secador de pelo	1200
Taladro manual	250 a 1100
Cortasetos	450
Llave de impacto	500
Plancha	1200
*Bomba de chorro	800
Cortacésped	1200
Bombilla (incandescente)	100
Horno microondas	700 a 1000
*Enfriador de leche	1100
Quemador de aceite en caldera	300
Calentador ambiental a aceite (140.000 BTU)	400
Calentador ambiental a aceite (85.000 BTU)	225
Calentador ambiental a aceite (30.000 BTU)	150

*Pulverizador de pintura, sin aire (1/3 HP)	600
Pulverizador de pintura, sin aire (manual)	150
Radio	50 a 200
*Refrigerador	700
Olla de cocción lenta	200
*Bomba sumergible (1-1/2 HP)	2800
*Bomba sumergible (1 HP)	2000
*Bomba sumergible (1/2 HP)	1500
*Bomba de sumidero	800 a 1050
*Sierra de mesa (10 pulg.)	1750 a 2000
Televisor	50 a 300
Tostadora	1000 a 1650
Desbrozadora	500
* Permita que haya 3 veces los vatios señalados para arrancar estos dispositivos.	

Transporte/inclinación de la unidad

No almacene o transporte la unidad en un ángulo superior a 15 grados.

Arranque de motores de arranque eléctrico

⚠ PRECAUCIÓN

Daños a los equipos y la propiedad. Desconecte las cargas eléctricas antes de poner en marcha o parar la unidad. No hacer esto puede provocar daños al equipo y la propiedad.

(000136)

1. Desconecte todas las cargas eléctricas de los receptáculos de la unidad antes de arrancar el motor.
2. Coloque el generador en una superficie nivelada.
3. Coloque la llave en la posición START (ARRANQUE).
4. Suelte la llave a la posición RUN (MARCHA).

NOTA IMPORTANTE: No sobrecaliente el generador, ni los receptáculos individuales del panel. Estos receptáculos tienen protección contra sobrecargas mediante disyuntores tipo presionar para restablecer. Si se excede la clasificación de amperaje de cualquier disyuntor, dicho disyuntor se abre y se pierde la potencia eléctrica hacia dicho receptáculo. Lea [Conozca los límites del generador](#) detenidamente.

Apagado del generador

⚠ PRECAUCIÓN

Daños a los equipos y la propiedad. Desconecte las cargas eléctricas antes de poner en marcha o parar la unidad. No hacer esto puede provocar daños al equipo y la propiedad.

(000136)

1. Apague todas las cargas y desconecte las cargas eléctricas de los receptáculos del panel del generador.
2. Deje que el motor funcione sin carga varios minutos para estabilizar las temperaturas internas del motor y el generador.
3. Mueva el interruptor START/RUN/STOP a la posición STOP (PARADA).

Sistema de desconexión por baja presión del aceite

El motor está equipado con un sensor de baja presión del aceite que apaga automáticamente el motor cuando la presión del aceite disminuye a menos de un nivel determinado. El motor no funcionará hasta que el aceite se llene hasta un nivel adecuado.

NOTA IMPORTANTE: Verifique los niveles correctos de combustible y aceite del motor antes de usar.

NOTA: La MIL en el panel de control parpadeará un código 6-1 (seis (6) parpadeos largos, seguidos de un (1) parpadeo corto) para indicar que el motor se ha apagado por una falla por baja presión del aceite.

Sección 4 Mantenimiento y solución de problemas

Mantenimiento

El mantenimiento regular mejorará el rendimiento y prolongará la vida útil del motor/equipo. Generac Power Systems, Inc. recomienda que todo el trabajo de mantenimiento sea efectuado por un IASD (Independent Authorized Service Dealer, concesionario independiente de servicio autorizado). El mantenimiento regular, sustitución o reparación de los dispositivos y sistemas de control de emisiones puede ser efectuado por cualquier taller de reparaciones o mecánico elegido por el propietario. Sin embargo, para obtener servicio de garantía gratuito, el trabajo debe ser efectuado por un IASD. Vea la garantía de emisiones.

NOTA: Llame al 1-888-GENERAC (1-888-436-3722) si tiene preguntas acerca del reemplazo de los componentes.

Programa de mantenimiento

Siga los intervalos del programa de mantenimiento, lo que ocurra primero según el uso.

NOTA: Las condiciones adversas requerirán un mantenimiento más frecuente.

NOTA: Todos los mantenimientos y ajustes necesarios se deben realizar cada estación como se detalla en la siguiente tabla.

En cada uso
Revise el nivel del aceite del motor
Cada 100 horas o cada año
Inspeccione y limpie el parachispas
Cada 200 horas o cada año
Reemplace la bujía
Cambie el aceite y el filtro de aceite †*
Apriete los pernos de la abrazadera de escape a 13,6 Nm (10 pies-lb)
Cada 500 horas o cada año
Inspeccione o limpie el filtro de aire**
† Cambie el aceite después de las primeras 25 horas de funcionamiento y luego en cada estación.
* Cambie el aceite y el filtro de aceite cada mes cuando el funcionamiento sea bajo carga pesada o en altas temperaturas.
** Limpie con mayor frecuencia en condiciones de funcionamiento sucias o polvorientas. Reemplace las piezas del filtro de aire si no se pueden limpiar adecuadamente.

Mantenimiento preventivo

ADVERTENCIA

Lesiones personales. No inserte objetos a través de las ranuras de enfriamiento de aire. El generador puede arrancar en cualquier momento y provocar la muerte, lesiones graves y daños en la unidad.

(000142a)

La suciedad y los residuos pueden provocar un funcionamiento inadecuado y daños en el equipo. Limpie el generador diariamente o antes de cada uso. Mantenga sin residuos combustibles el área alrededor y detrás del silenciador. Inspeccione todas las aberturas de aire de enfriamiento en el generador.

- Use un paño húmedo para limpiar las superficies exteriores.
- Use un cepillo de cerdas suaves para soltar las costras de suciedad, el aceite, etc.
- Use una aspiradora para recoger la suciedad y los residuos sueltos.
- Se puede usar un soplador a baja presión (que no sobrepase los 172 kPa o 25 psi) para retirar la suciedad. Inspeccione las ranuras y aberturas de aire de ventilación en el generador. Estas aberturas se deben mantener limpias y sin obstrucciones.

NOTA: NO use una manguera de jardín para limpiar el generador. El agua puede entrar al sistema de combustible del motor y provocar problemas. Si entra agua al generador a través de las ranuras de aire de enfriamiento, parte de esta puede quedar en los huecos y las grietas del aislamiento del devanado del estator y el rotor. La acumulación de agua y suciedad en los devanados internos del generador disminuirá la resistencia del aislamiento de los devanados.

Mantenimiento del motor

ADVERTENCIA

Arranque accidental. Desconecte los cables de las bujías al trabajar en la unidad. No hacerlo puede ocasionar la muerte o lesiones graves.

(000141)

Recomendaciones de aceite del motor

Para mantener la garantía del producto, el aceite de motor se debe mantener conforme a las recomendaciones de este manual. Para su comodidad, hay disponibles kits de mantenimiento para usar en este producto que incluyen aceite de motor, filtro de aceite, bujía(s), una toalla de taller y embudo. Estos kits se pueden obtener de un Concesionario de servicio autorizado independiente (IASD).

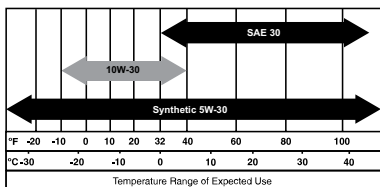

000399

Inspeccione el nivel de aceite del motor



⚠ ADVERTENCIA

Riesgo de quemaduras. Espere a que el motor se enfríe antes de vaciar el aceite o el refrigerante. No hacerlo puede ocasionar la muerte o lesiones graves.

(000139)

Inspeccione el nivel de aceite del motor antes de cada uso y después de cada ocho (8) horas de funcionamiento.

1. Coloque el generador en una superficie nivelada.
2. Consulte la [Figura 4-1](#). Retire la varilla de nivel y límpiela.

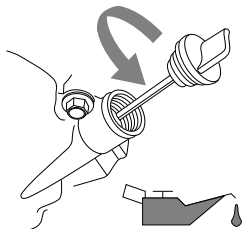

000115

Figura 4-1. Retire la varilla del nivel

3. Consulte la [Figura 4-2](#). Inserte la varilla de nivel y vuelva a sacarla para revisar el nivel de aceite. El nivel de aceite se revisa con la varilla del nivel completamente instalada.

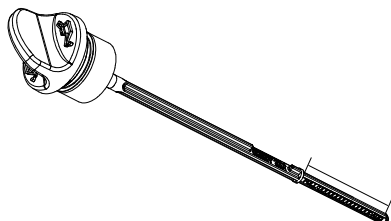

014585

Figura 4-2. Rango de funcionamiento seguro

4. Limpie el área alrededor de la tapa de la abertura de llenado de aceite. Retire la tapa de la abertura de llenado de aceite.

5. Agregue el aceite de motor recomendado según sea necesario.
6. Retire la varilla de nivel de aceite y verifique que el nivel de aceite se encuentre dentro del rango de funcionamiento seguro.
7. Instale la varilla de nivel y la tapa de la abertura de llenado de aceite y apriete manualmente.

NOTA: Algunas unidades tienen más de una ubicación de abertura de llenado de aceite. Solo se requiere usar un punto de abertura de llenado de aceite.

Cambie el aceite del motor

⚠ ADVERTENCIA

Arranque accidental. Desconecte los cables de las bujías al trabajar en la unidad. No hacerlo puede ocasionar la muerte o lesiones graves.

(000141)

Cuando el generador se use en condiciones extremas de suciedad y polvo o en climas sumamente calurosos, debe cambiar el aceite con mayor frecuencia.

NOTA: No contamine. Conserve los recursos. Devuelva el aceite usado a los centros de recolección.

Cambie el aceite mientras el motor aún está tibio por el funcionamiento de la siguiente manera:

1. Coloque el generador en una superficie nivelada.
2. Desconecte el hilo de la bujía y colóquelo en un lugar donde no pueda tener contacto con la bujía.
3. Limpie el área alrededor de la tapa de la abertura de llenado de aceite y el tapón de drenaje de aceite.
4. Retire la tapa de la abertura de llenado de aceite.
5. Retire el tapón de drenaje de aceite y dénelo completamente en un recipiente adecuado.
6. Instale el tapón de drenaje de aceite y apriételo firmemente.
7. Cubra la junta del filtro nuevo con aceite de motor limpio e instálela.
8. Vierta lentamente el aceite en la abertura de llenado de aceite hasta que el nivel esté entre las marcas L y H de la varilla de nivel. NO llene en exceso.
9. Instale la varilla de nivel y la tapa de la abertura de llenado de aceite y apriete manualmente.
10. Limpie el aceite derramado.
11. Elimine adecuadamente el aceite de acuerdo con todos los reglamentos pertinentes.

Filtro de aire

El motor no funcionará adecuadamente y puede resultar dañado si se hace funcionar con un filtro de aire sucio. Realice el mantenimiento del filtro de aire con mayor frecuencia en condiciones polvorientas y sucias.

Para realizar el mantenimiento del filtro de aire:

1. Consulte la **Figura 4-3**. Suelte los seguros (a) y retire la cubierta del filtro de aire (B).
2. Retire el filtro (C). Golpee suavemente el filtro en una superficie sólida. Cámbielo si es necesario.
3. Limpie la cubierta del filtro de aire antes de instalarla.

NOTA: Para solicitar un filtro de aire nuevo, comuníquese con el Centro de Servicio autorizado más cercano en el número 1-888-436-3722.



Figura 4-3. Conjunto de filtro de aire

Realice mantenimiento a la bujía

Para realizarle mantenimiento a la bujía:

1. Consulte la **Figura 4-5**. Retire los pernos (A) de la cubierta del panel de control con una llave de 10 mm.

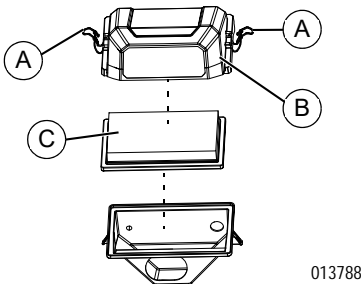

Figura 4-4. Retire los tornillos

2. Consulte la **Figura 4-5**. Deslice la cubierta hacia la izquierda y sáquela para ver el orificio de acceso a la bujía. (No

desconecte los cables de la cubierta del panel de control).

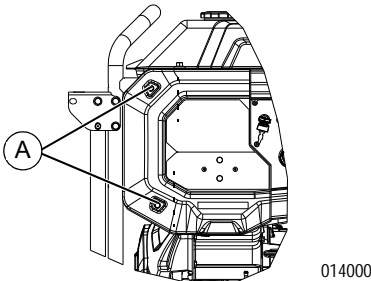

Figura 4-5. Acceso a la bujía

3. Limpie el área alrededor de la bujía.
4. Retire e inspeccione la bujía.
5. Consulte la **Figura 4-6**. Compruebe la separación de los electrodos con una galga de espesores y ajuste la separación a 0,50 mm (0,02 pulg.).

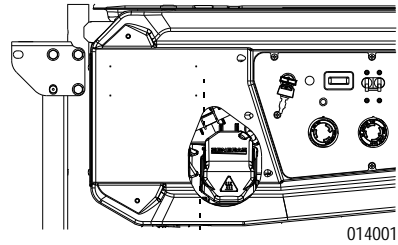

Figura 4-6. Bujía

NOTA: Reemplace la bujía si los electrodos están picados, quemados o si la porcelana está agrietada. **SOLO** use la bujía de repuesto recomendada. Consulte las Especificaciones.

6. Instale la bujía con la mano, y luego apriétela entre 3/8 y 1/2 vuelta más con la llave para bujías.

Reemplazo de la batería (si corresponde)

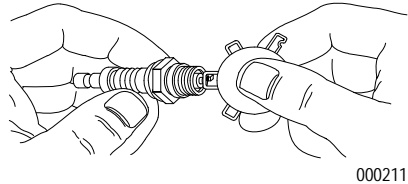
⚠ ADVERTENCIA

Arranque accidental. Desconecte el cable negativo de la batería, luego el cable positivo de la batería cuando trabaje en la unidad. No hacerlo puede ocasionar la muerte o lesiones graves. (000130)

NOTA: La batería que se envía con el generador viene con carga completa. Una batería puede perder parte de su carga cuando no se use durante períodos prolongados.

Consulte la **Figura 4-7**.

1. PRIMERO, desconecte el terminal negativo (-) de la batería (B).
2. SEGUNDO, desconecte el terminal positivo (+) de la batería (A).



Figura 4-7. Conexión de la batería

3. Instale la batería nueva. Instale el soporte de sujeción y apriételo.
4. PRIMERO conecte el terminal positivo (+) de la batería (A). Deslice la funda de goma sobre las piezas metálicas de conexión.
5. SEGUNDO, conecte el terminal negativo (-) de la batería (B).
6. Deslice la funda de goma sobre las piezas metálicas de conexión.

Reciclaje de la batería

Siempre recicle las baterías de acuerdo con todos los reglamentos y leyes locales. Comuníquese con el depósito local de desechos sólidos para obtener información sobre los procesos de reciclaje locales. Para obtener más información acerca del reciclaje de la batería, visite el sitio web de Battery Council International en: <http://batteryCouncil.org>

Revisión del silenciador y el parachispas

NOTA: La sección 4442 del Código de Recursos Públicos de California (California Public Resource Code) no permite el uso u operación de motores en cualquier terreno cubierto de césped, maleza o bosque a menos que el sistema de escape cuente con un parachispas, según se define en la sección 4442, que reciba el mantenimiento adecuado y esté en buenas condiciones de funcionamiento. Otros estados o jurisdicciones federales pueden tener leyes similares.

Comuníquese con el fabricante original del equipo, la tienda minorista o el concesionario para adquirir un parachispas diseñado para el sistema de escape que está instalado en este motor.

NOTA: Use SOLO repuestos originales del equipo.

Inspeccione si hay grietas, corrosión u otros daños en el silenciador. Retire el parachispas, si se incluye, y examínelo en busca de daños o depósitos de carbón. Reemplace las piezas o limpie el carbón de la rejilla según sea necesario.

Inspección de la rejilla del parachispas



ADVERTENCIA

Superficies calientes. Al usar la máquina, no toque las superficies calientes. Mantenga la máquina alejada de los combustibles durante el uso. Las superficies calientes pueden ocasionar quemaduras graves o incendio. (000108)

1. Consulte la **Figura 4-8**. Retire el tornillo (A) y el soporte de retención (B).
2. Retire la rejilla (C) y reemplácela si está rota, perforada o dañada de alguna manera. Si la rejilla no está dañada, límpiela con un solvente comercial.
3. Vuelva a colocar la rejilla y fíjela con el soporte y el tornillo.



Figura 4-8. Rejilla del parachispas

Almacenamiento

General

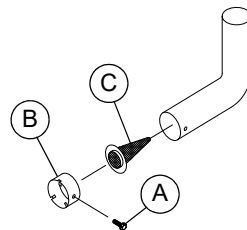

PELIGRO

Explosión e incendio. El combustible y los vapores son extremadamente inflamables y explosivos. Almacene el combustible en una zona bien ventilada. Mantenga alejados el fuego y las chispas. No hacerlo ocasionará la muerte o lesiones graves. (000143)



ADVERTENCIA

Riesgo de incendio. Verifique que la máquina se haya enfriado apropiadamente antes de insalar una cubierta y almacenar la máquina. Las superficies calientes pueden ocasionar un incendio. (000109)

Se recomienda arrancar y hacer funcionar el generador durante 30 minutos cada 30 días. Si no es posible, consulte la siguiente lista para preparar la unidad para el almacenamiento.

- NO coloque una cubierta de almacenamiento sobre un generador caliente. Deje que la unidad se enfríe a temperatura ambiente antes del almacenamiento.
- NO almacene combustible de una estación a otra, salvo que tenga el tratamiento adecuado.
- Reemplace el recipiente de combustible si tiene óxido. El óxido en el combustible puede provocar problemas en el sistema de combustible.

- Cubra la unidad con una cubierta protectora adecuada y resistente a la humedad.
- Almacene la unidad en un área limpia y seca.
- Siempre almacene el generador y el combustible lejos de fuentes de encendido y calor.

Preparación del sistema de combustible para el almacenamiento



⚠ ADVERTENCIA

Pérdida de la visión. Es obligatorio llevar protección ocular para evitar las salpicaduras procedentes de la cavidad de la bujía al girar el motor. De lo contrario, se puede provocar la pérdida de la visión.

(000181)

El combustible almacenado por más de 30 días puede estar en mal estado y dañar los componentes del sistema de combustible. Mantenga el combustible fresco; utilice un estabilizador de combustible.

Si se agrega estabilizador al sistema de combustible, prepare y haga funcionar el motor para almacenamiento a largo plazo. Hágalo funcionar de 10 a 15 minutos para que el estabilizador circule a través del sistema de combustible. El combustible preparado adecuadamente se puede almacenar por hasta 24 meses.

NOTA: Si no se ha tratado con estabilizador de combustible, se debe vaciar en un recipiente aprobado. Haga funcionar el motor hasta que se detenga por la falta de combustible. Se recomienda usar estabilizador de combustible en el recipiente de almacenamiento del combustible para mantenerlo fresco.

1. Cambie el aceite del motor.
2. Retire la bujía.
3. Vierta una cucharada (5 a 10 cc) de aceite de motor limpio o rocíe un agente humidificador adecuado dentro del cilindro.
4. Gire el interruptor de llave para distribuir el aceite en el cilindro.
5. Instale la bujía.

Cambio de aceite

Cambie el aceite del motor antes del almacenamiento. Consulte [Cambie el aceite del motor](#).

Apriete los pernos de la abrazadera de escape

Consulte la [Figura 4-9](#). Apriete los pernos de la abrazadera de escape (A y B) a 13,6 Nm (10 pies-lb) con un casquillo de 13 mm.



Figura 4-9. Apriete los pernos de la abrazadera de escape



⚠ ADVERTENCIA

Superficies calientes. Al usar la máquina, no toque las superficies calientes. Mantenga la máquina alejada de los combustibles durante el uso. Las superficies calientes pueden ocasionar quemaduras graves o incendio.

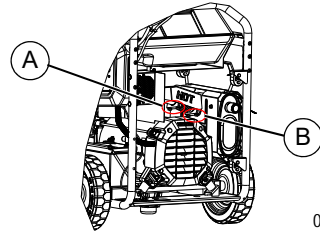
(000108)

Solución de problemas

PROBLEMA	CAUSA	CORRECCIÓN
El motor está en funcionamiento, pero no hay salida de CA disponible.	<ol style="list-style-type: none"> 1. El disyuntor está ABIERTO. 2. La conexión es deficiente o el juego de cables está defectuoso. 3. El dispositivo conectado está defectuoso. 4. Hay una falla en el generador. 5. El receptáculo GFCI está ABIERTO (si se incluye). 	<ol style="list-style-type: none"> 1. Restablezca el disyuntor. 2. Revise y repare. 3. Conecte otro dispositivo en buen estado. 4. Comuníquese con un IASD. 5. Corrija la falla a tierra y presione el botón de restablecimiento en el receptáculo GFCI (si se incluye).
El motor funciona bien sin carga, pero se atasca cuando se aplica la carga.	<ol style="list-style-type: none"> 1. Hay un cortocircuito en una carga conectada. 2. El generador está sobrecargado. 3. La velocidad del motor es muy lenta. 4. El circuito del generador está cortocircuitado. 	<ol style="list-style-type: none"> 1. Desconecte la carga eléctrica cortocircuitada. 2. Consulte Conozca los límites del generador. 3. Comuníquese con un IASD. 4. Comuníquese con un IASD.
El motor no vira.	<ol style="list-style-type: none"> 1. El fusible de 10 A o 15 A se fundió abierto. 2. La batería está débil o sin carga. 	<ol style="list-style-type: none"> 1. Reemplace el fusible. 2. Cargue o reemplace la batería.
El motor no arranca o arranca y funciona de forma dificultosa.	<ol style="list-style-type: none"> 1. El filtro de aire está sucio. 2. No hay combustible. 3. El combustible está rancio. 4. El hilo de la bujía no está conectado a la bujía. 5. La bujía está defectuosa. 6. Hay agua en el combustible. 7. El nivel del aceite es bajo. 8. La mezcla es excesivamente rica en combustible. 9. La mezcla es excesivamente pobre en combustible. 10. La válvula de entrada está atascada en posición abierta o cerrada. 11. El motor perdió compresión. 12. Hay un código de falla del motor. 	<ol style="list-style-type: none"> 1. Limpie o reemplace el filtro de aire. 2. Llene el tanque de combustible. 3. Drene el tanque de combustible y llénelo con aceite nuevo. 4. Conecte el hilo a la bujía. 5. Reemplace la bujía. 6. Drene el tanque de combustible; rellene con combustible nuevo. 7. Llene el cárter hasta el nivel correcto. 8. Comuníquese con un IASD. 9. Comuníquese con un IASD. 10. Comuníquese con un IASD. 11. Comuníquese con un IASD. 12. Consulte Ejemplo de código de falla o comuníquese con un IASD.
El motor se apaga durante el funcionamiento.	<ol style="list-style-type: none"> 1. No hay combustible. 2. El nivel del aceite es bajo. 3. Hay un código de falla del motor. 	<ol style="list-style-type: none"> 1. Llene el tanque de combustible. 2. Llene el cárter hasta el nivel correcto. 3. Consulte Ejemplo de código de falla o comuníquese con un IASD.
El motor no tiene potencia.	<ol style="list-style-type: none"> 1. La carga es demasiado alta. 2. El filtro de aire está sucio. 3. El motor requiere mantenimiento. 	<ol style="list-style-type: none"> 1. Reduzca la carga (consulte Conozca los límites del generador). 2. Limpie o reemplace el filtro de aire. 3. Comuníquese con un IASD.

PROBLEMA	CAUSA	CORRECCIÓN
No hay salida de CC de carga de la batería.	<ol style="list-style-type: none"> 1. Los bornes de la batería están corroídos. 2. El cable de la batería está defectuoso. 3. La batería está defectuosa. 4. El receptáculo está defectuoso. 	<ol style="list-style-type: none"> 1. Limpie los bornes de la batería. 2. Reemplace el cable. 3. Revise la condición de la batería. Reemplácela si está defectuosa. 4. Comuníquese con un IASD.
Los códigos de la MIL están parpadeando.	<ol style="list-style-type: none"> 1. Múltiple. 	<ol style="list-style-type: none"> 1. Consulte <i>Ejemplo de código de falla</i> o comuníquese con un IASD.
El motor arranca y se apaga de inmediato.	<ol style="list-style-type: none"> 1. Se produjo un apagado por COsense debido a acumulación de monóxido de carbono si una luz roja parpadea en la placa del panel lateral. 2. Se produjo un apagado por COsense debido a una falla del sistema si una luz amarilla parpadea en la placa del panel lateral. 3. Hay un código de falla del motor. 	<ol style="list-style-type: none"> 1. Siga todas las instrucciones de seguridad y mueva el generador a un área al aire libre, alejada de ventanas, puertas y ventilaciones. 2. Arranque para confirmar que la luz amarilla parpadea cuando o si el generador se apaga. Si continúan las fallas y apagados por COsense, comuníquese con un IASD. 3. Consulte <i>Ejemplo de código de falla</i> o comuníquese con un IASD.

Diagrama de cableado

SCHEMATIC DIAGRAM

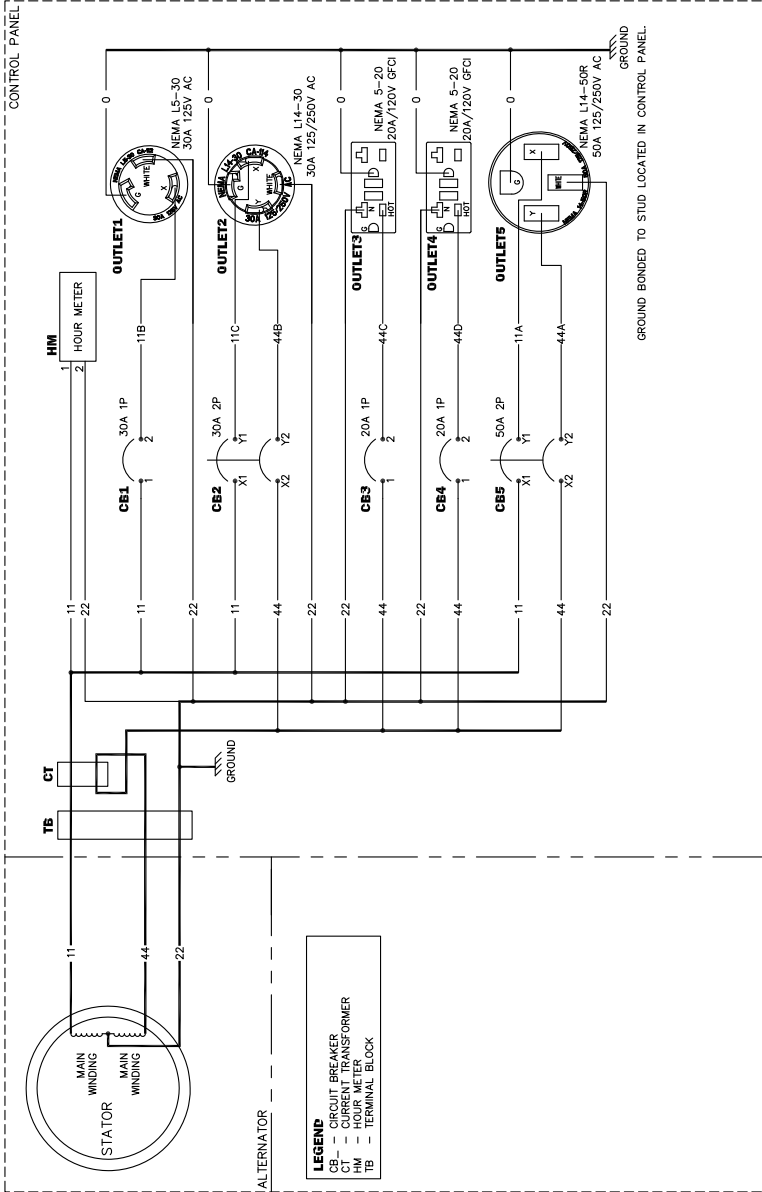

SCHEMATIC - DIAGRAM
SCHEMATIC DIAGRAM EFF G26
DRAWING #: A100098-4010

REVISION: E
DATE: 7/26/22

Notas

Notas

N.º de pieza A0000244500 Rev. D 11/07/2024

©2024 Generac Power Systems, Inc.

Reservados todos los derechos

Las especificaciones están sujetas a cambios sin
previo aviso.

No se permite la reproducción en ningún formato sin
el consentimiento previo por escrito de Generac
Power Systems, Inc.

GENERAC[®]



Generac Power Systems, Inc.

S45 W29290 Hwy. 59

Waukesha, WI 53189

1-888-GENERAC (1-888-436-3722)

www.generac.com



Génératrice portable série GP

Manuel du propriétaire

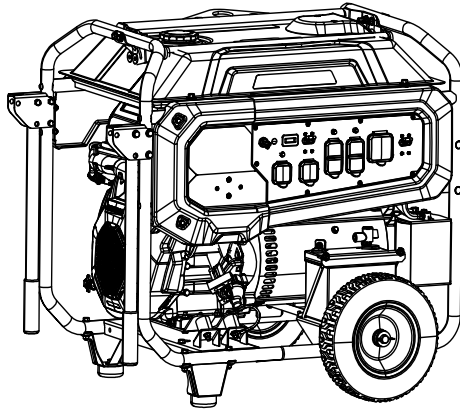

MODÈLE : _____

N° DE SÉRIE : _____

DATE D'ACHAT : _____



⚠ AVERTISSEMENT

Danger de mort. Ce produit ne doit pas être utilisé dans une application critique de support de vie. Le non-respect de cet avertissement peut entraîner la mort ou des blessures graves.

(000209b)

Enregistrez votre produit Generac à :

www.generac.com

1-888-GENERAC

(1-888-436-3722)

CONSERVER CE MANUEL POUR TOUTE CONSULTATION ULTÉRIEURE

Table des matières

Section 1 Introduction et sécurité 1

Introduction	1
Règles de sécurité	1
Symboles de sécurité et significations	1
Dangers liés à l'échappement et à l'emplacement	2
Risques électriques	3
Risques d'incendie	3
Index des normes	4
Remplacement des étiquettes de mise en garde	4
Avertissement UL 4200A	5

Section 2 Généralités et configuration 6

Connaître sa génératrice	7
Émissions	7
Compteur horaire	8
Prises de raccordement	8
Prise 120/240 V c.a. 50 A	9
Voyant indicateur de panne (MIL) ...	9
COsense®	10
Sortir le contenu de l'emballage	12
Assemblage	12
Raccordement des câbles de batterie	13
Ajouter de l'huile moteur	13
Carburant	14

Section 3 Fonctionnement 16

Questions concernant le fonctionnement et l'utilisation	16
Avant de démarrer le moteur	16
Préparer la génératrice à l'utilisation	16
Mise à la terre de la génératrice lors d'une utilisation portable	16
Connaître les limites de la génératrice	17
Transport/inclinaison de l'unité	18
Démarrer un moteur à démarreur électrique	18
Système d'arrêt pour basse pression d'huile	18

Section 4 Entretien et dépannage 19

Entretien	19
Calendrier d'entretien	19
Entretien préventif	19
Entretien du moteur	19
Changer la batterie (le cas échéant)	21
Recyclage des batteries	22
Contrôler le silencieux et le pare-étincelles	22
Entreposage	22
Dépannage	24
Schéma de câblage	26
Notes	27



AVERTISSEMENT DE LA CALIFORNIE

Ce produit peut vous exposer à des produits chimiques, notamment le benzène, un cancérigène et un toxique pour la reproduction, reconnus par l'État de Californie comme provoquant le cancer, des malformations congénitales ou d'autres problèmes de reproduction.

Pour plus d'informations, visitez :

www.P65Warnings.ca.gov/ (W000808)

Section 1 Introduction et sécurité

Introduction

Veiller à lire attentivement ce manuel



AVERTISSEMENT

Consultez le manuel. Lisez complètement le manuel et assurez-vous d'en comprendre le contenu avant d'utiliser l'appareil. Une mauvaise compréhension du manuel ou de l'appareil consigne pourrait entraîner la mort ou des blessures graves. (000100a)

Si une quelconque partie de ce manuel n'est pas comprise, adresser toute question ou pré-occupation à l'IASD (Independent Authorized Service Dealer, Concessionnaire réparateur indépendant agréé) le plus proche ou au Service après-vente Generac au 1-888-436-3722 (1-888-GENERAC) ou visiter www.generac.com concernant les procédures de démarrage, d'exploitation et d'entretien. Le propriétaire est responsable du bon entretien et de la sécurité d'utilisation de l'appareil.

CONSERVER CE MANUEL pour toute consultation ultérieure. Le présent manuel contient des instructions importantes qui doivent être respectées durant le placement, le fonctionnement et l'entretien de l'appareil et de ses composants. Toujours fournir ce manuel à toute personne devant utiliser cet appareil et l'instruire sur la façon correcte de démarrer, faire fonctionner et arrêter l'appareil en cas d'urgence.

Les informations contenues dans ce manuel décrivent avec exactitude les produits fabriqués au moment de la publication du manuel. Le fabricant se réserve le droit de procéder à des mises à jour techniques, à des corrections et à des révisions des produits à tout moment et sans préavis.

Règles de sécurité

Le fabricant ne peut pas prévoir toutes les circonstances possibles susceptibles d'impliquer un danger. Les avertissements fournis dans ce manuel, ainsi que sur les étiquettes et autocollants apposés sur l'appareil, ne sont pas exhaustifs. Si vous recourez à une procédure, méthode de travail ou technique d'exploitation qui n'est pas spécifiquement recommandée par le fabricant, assurez-vous qu'elle est sûre pour autrui et n'entrave pas la sécurité de fonctionnement du générateur.

Tout au long de ce manuel, ainsi que sur les étiquettes et autocollants apposés sur l'appareil, des encadrés DANGER, AVERTISSEMENT, ATTENTION et REMARQUE sont utilisés pour alerter le personnel d'instructions d'utilisation spéciales dont le non-respect peut s'avérer dangereux.

Respectez scrupuleusement ces instructions. La signification des différentes mentions d'alerte est la suivante :

DANGER

Indique une situation dangereuse qui, si elle n'est pas évitée, entraînera la mort ou des blessures graves.

(000001)

AVERTISSEMENT

Indique une situation dangereuse qui, si elle n'est pas évitée, pourrait entraîner la mort ou des blessures graves.

(000002)

MISE EN GARDE

Indique une situation dangereuse qui, si elle n'est pas évitée, pourrait entraîner des blessures légères ou moyennement graves.

(000003)

REMARQUE : Les remarques fournissent des informations complémentaires importantes sur une opération ou une procédure. Elles sont intégrées au texte ordinaire du manuel.

Ces alertes de sécurité ne sauraient à elles seules éliminer les dangers qu'elles signalent. Afin d'éviter les accidents, il est fondamental de faire preuve de bon sens et de respecter strictement les instructions spéciales dans le cadre de l'utilisation et de la maintenance de l'appareil.

Symboles de sécurité et significations

DANGER	
L'utilisation d'une génératrice à l'intérieur PEUT CAUSER LA MORT EN QUELQUES MINUTES.	
L'échappement de la génératrice contient du monoxyde de carbone. C'est un poison qui est invisible et inodore.	
<p>NE JAMAIS utiliser à l'intérieur d'une maison ou d'un garage. MÊME SI les portes ou les fenêtres sont ouvertes.</p>	<p>Utiliser uniquement À L'EXTÉRIEUR et très loin des fenêtres, portes et événements.</p>

000657



DANGER

Asphyxie. Le moteur en marche produit du monoxyde de carbone, un gaz inodore, incolore et toxique. Le monoxyde de carbone, s'il n'est pas évité, entraînera la mort ou des blessures graves.

(000103)

**⚠ DANGER**

Risques d'asphyxie. Le système d'échappement doit être correctement entretenu. N'apportez aucune modification au système d'échappement, vous risqueriez de le rendre dangereux ou non conforme aux codes et/ou normes applicables au niveau local. Le non-respect de cette consigne provoquerait des blessures graves, voire mortelles. (000179b)

- En cas de malaise, de vertige ou de sensation de faiblesse après que la génératrice a fonctionné, sortir à l'air frais IMMÉDIATEMENT. Consulter un médecin parce qu'il peut s'agir d'une intoxication au monoxyde de carbone.

**⚠ DANGER**

Décharge électrique. Le contact de l'eau avec une source d'alimentation, s'il n'est pas évité, entraînera la mort ou des blessures graves. (000104)

**⚠ DANGER**

Décharge électrique. Coupez l'alimentation du réseau public et du générateur avant de connecter les câbles d'alimentation et les lignes de charge. Le non-respect de cette consigne entraînera la mort ou des blessures graves. (000116)

⚠ AVERTISSEMENT

Domages à l'équipement et aux biens. Ne modifiez pas la construction ni l'installation du générateur et ne bloquez pas la ventilation. Le non-respect de cette consigne pourrait endommager le générateur ou le rendre dangereux. (000146)

**⚠ AVERTISSEMENT**

Asphyxie. Toujours utiliser à l'intérieur une alarme à monoxyde de carbone fonctionnant sur pile, installée selon les instructions du fabricant. Sinon, cela pourrait entraîner la mort ou des blessures graves. (000178a)

⚠ AVERTISSEMENT

Domages à l'équipement et aux biens. Ne faites pas fonctionner l'appareil sur des surfaces inégales ou dans des zones où il serait exposé à une humidité excessive, à de la poussière ou à des vapeurs corrosives. Le non-respect de cette consigne pourrait entraîner la mort ou des blessures graves, ainsi que des dommages aux biens et à l'équipement. (000250)

**⚠ AVERTISSEMENT**

Pièces mobiles. Gardez les vêtements, les cheveux et les accessoires loin des pièces mobiles. Le non-respect de cette consigne pourrait entraîner la mort ou des blessures graves. (000111)

**⚠ AVERTISSEMENT**

Surfaces chaudes. Lorsque vous utilisez l'appareil, ne touchez pas aux surfaces chaudes. Gardez l'appareil loin des matériaux combustibles lorsqu'il fonctionne. Le contact avec des surfaces chaudes pourrait entraîner des brûlures graves ou un incendie. (000108)

⚠ AVERTISSEMENT

Risques de blessure. Attention à ne jamais introduire d'objets via les fentes de refroidissement. Le générateur peut démarrer à tout moment, et ainsi provoquer des blessures sérieuses, voire mortelles, et endommager considérablement l'appareil. (000142a)

⚠ AVERTISSEMENT

Risque de blessure. Évitez d'utiliser ou d'entretenir cette machine si vous n'êtes pas alerte. La fatigue peut nuire à la capacité de faire fonctionner ou d'entretenir cet équipement et entraîner la mort ou des blessures graves. (000215a)

⚠ AVERTISSEMENT

Blessures et dommages à l'équipement. N'utilisez pas le générateur en guise de marchepied. Cela peut entraîner une chute, des dommages de pièces, un fonctionnement non fiable du matériel et un danger de mort ou de blessures graves. (000216)

⚠ AVERTISSEMENT

Domage à l'appareil. Ne démarrez pas et n'utilisez pas un appareil nécessitant des réparations ou un entretien programmé. Cela risque de provoquer des blessures graves voire mortelles, ou des pannes ou des dommages aux équipements. (000291)



000406

- Pour des raisons de sécurité, il est conseillé de confier l'entretien de ce matériel à un IASD. Contrôler la génératrice à intervalles réguliers et s'adresser à l'IASD le plus proche concernant les pièces à réparer ou à changer.

Dangers liés à l'échappement et à l'emplacement**⚠ DANGER**

Asphyxie. Le moteur en marche produit du monoxyde de carbone, un gaz inodore, incolore et toxique. Le monoxyde de carbone, s'il n'est pas évité, entraînera la mort ou des blessures graves. (000103)

**⚠ DANGER**

Risques d'asphyxie. Le système d'échappement doit être correctement entretenu. N'apportez aucune modification au système d'échappement, vous risqueriez de le rendre dangereux ou non conforme aux codes et/ou normes applicables au niveau local. Le non-respect de cette consigne provoquerait des blessures graves, voire mortelles. (000179b)

⚠ AVERTISSEMENT

Domages à l'équipement et aux biens. Ne modifiez pas la construction ni l'installation du générateur et ne bloquez pas la ventilation. Le non-respect de cette consigne pourrait endommager le générateur ou le rendre dangereux. (000146)

**⚠ AVERTISSEMENT**

Asphyxie. Toujours utiliser à l'intérieur une alarme à monoxyde de carbone fonctionnant sur pile, installée selon les instructions du fabricant. Sinon, cela pourrait entraîner la mort ou des blessures graves. (000178a)



⚠️ AVERTISSEMENT

Risque d'incendie. Les gaz d'échappement chauds du moteur peuvent enflammer des matières combustibles. Maintenir un dégagement d'au moins 1,5 m (5 pi) sur tous les côtés de la machine, y compris au-dessus. Tout manquement à cette règle peut provoquer des blessures ou des dégâts matériels graves. (000590a)

- En cas de malaise, de vertige ou de sensation de faiblesse après que la génératrice a fonctionné, sortir à l'air frais IMMÉDIATEMENT. Consulter un médecin parce qu'il peut s'agir d'une intoxication au monoxyde de carbone.
- NE JAMAIS faire fonctionner une génératrice l'intérieur ou dans un endroit partiellement fermé, tel qu'un garage.
- L'utiliser UNIQUEMENT à l'extérieur à l'écart des portes, fenêtres, événements et vides sanitaires et dans un endroit suffisamment aéré où des gaz d'échappement toxiques ne peuvent pas s'accumuler.
- Diriger la sortie de l'échappement à l'écart des personnes et des bâtiments occupés.
- L'utilisation d'un ventilateur ou l'ouverture d'une porte ne fournit pas une aération suffisante.

Risques électriques



⚠️ DANGER

Décharge électrique. Tout contact avec des fils nus, des bornes ou des branchements pendant que le générateur fonctionne causera la mort ou des blessures graves. (000144)



⚠️ DANGER

Décharge électrique. Le contact de l'eau avec une source d'alimentation, s'il n'est pas évité, entraînera la mort ou des blessures graves. (000104)



⚠️ DANGER

Décharge électrique. En cas d'accident électrique, COUPEZ immédiatement l'alimentation. Utilisez des outils non conducteurs pour libérer la victime du conducteur sous tension. Administrez-lui les premiers soins et allez chercher de l'aide médicale. Le non-respect de cette consigne entraînera la mort ou des blessures graves. (000145)

⚠️ AVERTISSEMENT

Démarrage accidentel. Lorsque vous travaillez sur l'appareil, débranchez le câble négatif de la batterie, puis le câble positif. Le non-respect de cette consigne pourrait entraîner la mort ou des blessures graves. (000130)

- Le NEC (National Electric Code) (États-Unis) exige que le bâti et les parties conductrices externes de la génératrice soient physiquement raccordés à une mise à la terre homologuée. Les codes de l'électricité en vigueur peuvent également exiger une mise à la terre correcte de la génératrice. Se renseigner sur les exigences de mise à la terre auprès d'un électricien local.
- Utiliser un disjoncteur différentiel dans tout endroit humide ou très conducteur (tel qu'un plancher métallique ou une structure en acier).

Risques d'incendie



⚠️ DANGER

Explosion et incendie. Le carburant et ses vapeurs sont extrêmement inflammables et explosifs. Ajoutez du carburant dans un endroit bien aéré. Gardez l'appareil loin du feu et des étincelles. Le non-respect de cette consigne entraînera la mort ou des blessures graves. (000105)



⚠️ DANGER

Risque d'explosion et d'incendie. Ne remplissez jamais le réservoir de carburant de façon excessive. Laissez un espace d'un demi-pouce par rapport au haut du réservoir pour assurer la bonne expansion du carburant. Tout remplissage excessif risque de provoquer des déversements de carburant, avec un risque de formation d'incendie ou d'explosion, et de blessures sérieuses, voire mortelles. (000166b)



⚠️ DANGER

Risque d'incendie. Laissez les déversements d'essence sécher complètement avant de démarrer le moteur. Le non-respect de cette consigne entraînera la mort ou des blessures graves. (000174)



⚠️ AVERTISSEMENT

Risque d'incendie. Le carburant et ses vapeurs sont très inflammables. Ne pas faire fonctionner à l'intérieur. Cela peut entraîner la mort, des blessures graves ou des dégâts matériels. (000281)



⚠️ AVERTISSEMENT

Risque d'explosion et incendie. Ne fumez pas près de l'appareil. Gardez-le loin du feu et des étincelles. Le non-respect de cette consigne pourrait entraîner la mort ou des blessures graves, ainsi que des dommages aux biens et à l'équipement. (000282)



⚠️ AVERTISSEMENT

Risque d'explosion et d'incendie. Ne fumez pas au moment de faire le plein de l'unité. Le non-respect de cette consigne peut provoquer des blessures graves, voire mortelles. (000284a)



⚠️ AVERTISSEMENT

Risque d'incendie. Les gaz d'échappement chauds du moteur peuvent enflammer des matières combustibles. Maintenir un dégagement d'au moins 1,5 m (5 pi) sur tous les côtés de la machine, y compris au-dessus. Tout manquement à cette règle peut provoquer des blessures ou des dégâts matériels graves. (000590a)

- Essayez immédiatement tout déversement de carburant ou d'huile. Vérifier qu'aucune matière combustible n'a été laissée sur la génératrice ou à proximité. Garder le voisinage de la génératrice propre et sans déchets et maintenir un dégagement de 1,5 m (5 pi) tout autour pour permettre une bonne ventilation de la génératrice et réduire le risque d'incendie. Ne pas utiliser dans une structure fermée ou partiellement fermée.
- Ne pas faire fonctionner la génératrice si les appareils électriques raccordés surchauffent, si la sortie de courant est perdue, si le moteur ou la génératrice produit des étincelles ou si des flammes ou de la fumée sont observées durant la marche de la machine.
- Garder en permanence un extincteur d'incendie à proximité de la génératrice.

Index des normes

1. National Fire Protection Association (NFPA) 70 : NATIONAL ELECTRIC CODE (NEC, code national de l'électricité) disponible à www.nfpa.org
2. National Fire Protection Association (NFPA) 5000 : BUILDING CONSTRUCTION AND SAFETY CODE (code de construction et de sécurité des bâtiments) disponible à www.nfpa.org
3. International Building Code disponible à www.iccsafe.org
4. Agricultural Wiring Handbook (guide de câblage pour l'agriculture) disponible à www.rerc.org, Rural Electricity Resource Council P.O. Box 309 Wilmington, OH 45177-0309 USA
5. ASAE EP-364.2 Installation and Maintenance of Farm Standby Electric Power (installation et entretien des alimentations de secours pour l'agriculture) disponible à www.asabe.org, American Society of Agricultural & Biological Engineers 2950 Niles Road, St. Joseph, MI 49085
6. CSA C22.2 100-14 Moteurs et génératrices électriques, pour l'installation et l'utilisation en conformité avec les règles du Code canadien de l'électricité
7. ANSI/PGMA G300 Safety and Performance of Portable Generators (sécurité et fonctionnement des génératrices portables). Portable Generator Manufacturer's Association, www.pgmaonline.com

REMARQUE IMPORTANTE : Cette liste n'est pas exhaustive. Vérifier auprès de l'autorité compétente s'il y a d'autres codes ou normes en vigueur dans la juridiction considérée.

Remplacement des étiquettes de mise en garde

Les étiquettes de mise en garde de rechange suivantes sont disponibles gratuitement auprès de Generac :

- 0H8251B (Autocollant de danger du CO)

▲ DANGER	▲ DANGER	▲ PELIGRO
<p>Using a generator indoors CAN KILL YOU IN MINUTES. Generator exhaust contains carbon monoxide. This is a poison you cannot see or smell.</p>  <p>NEVER use inside a home or garage, EVEN IF doors and windows are open.</p>	<p>Utiliser un générateur à l'intérieur PEUT VOUS TUER EN QUELQUES MINUTES. Les gaz d'échappement du générateur contiennent du monoxyde de carbone. C'est un gaz toxique invisible et inodore.</p> <ul style="list-style-type: none"> • NE JAMAIS utiliser à l'intérieur d'une maison ou d'un garage, MÊME SI les portes et les fenêtres sont ouvertes. • Utiliser UNIQUEMENT à l'EXTÉRIEUR et loin des fenêtres, portes et ventilations. 	<p>Si usa un generador en interiores, MORIRÁ EN POCOS MINUTOS. El escape del generador contiene monóxido de carbono. Es un veneno que no tiene olor ni se puede ver.</p> <ul style="list-style-type: none"> • NUNCA lo use dentro de una casa o garage, AUN SI las puertas y ventanas están abiertas. • Solo úselo EN EXTERIORES y lejos de ventilación, puertas y ductos de ventilación.

- 0H4635C (Autocollant de sécurité PGMA)



- 1000003425 (Autocollant de niveau de remplissage de carburant)



- 10000033027 (Étiquette d'action d'orientation de l'échappement)

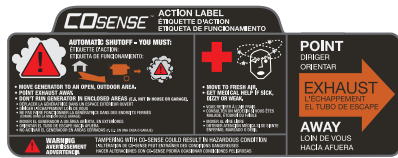

- A0001642218 (Technologie COsense®)



Avertissement UL 4200A

 AVERTISSEMENT 	
<ul style="list-style-type: none">• RISQUE D'INGESTION : Ce produit contient une pile bouton.• La MORT ou des blessures graves peuvent survenir en cas d'ingestion. L'ingestion d'une pile bouton peut causer des brûlures chimiques internes en seulement 2 heures.• CONSERVEZ les piles neuves et usagées HORS DE LA PORTÉE DES ENFANTS.• CONSULTEZ un médecin immédiatement si vous suspectez qu'une pile a été avalée ou insérée dans une partie du corps.	

- ◆ Retirer immédiatement les piles usagées, les recycler ou les mettre au rebut conformément aux réglementations en vigueur et les tenir à l'écart des enfants. Ne PAS jeter les piles avec les ordures ménagères ni les incinérer.
- ◆ Les piles, même usagées, peuvent provoquer des blessures graves, voire mortelles.
- ◆ Appeler un centre antipoison local pour toute information sur le traitement.
- ◆ Type de pile : CR2032
- ◆ Tension de la pile : 3 V
- ◆ Les piles non rechargeables ne doivent pas être rechargées.
- ◆ Ne pas décharger de force, recharger, démonter, chauffer au-delà de 104°F ni incinérer. Cela peut présenter un risque de blessure en cas de dégazage, de fuite ou d'explosion entraînant des brûlures chimiques.
- ◆ Ce produit contient une pile non remplaçable.

Section 2 Généralités et configuration

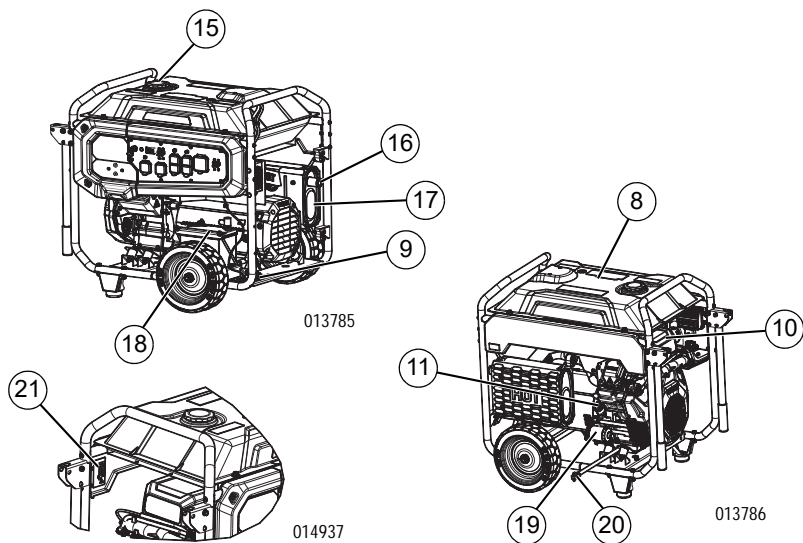

Figure 2-1. Caractéristiques et commandes

Éléments de la génératrice

- | | | | |
|----|--|----|--------------------------------|
| 1 | Prise double GFCI 120 V c.a. 20 A (NEMA 5-20R) | 18 | Batterie |
| 2 | Prise verrouillable 120 V c.a. 30 A (NEMA L5-30R) | 19 | Filtre à huile |
| 3 | Prise verrouillable 120/240 V c.a. 30 A (NEMA L14-30R) | 20 | Vidange d'huile |
| 4 | Prise 120/240 V c.a. 50 A (NEMA 14-50R) | 21 | Étiquette de données de modèle |
| 5 | Disjoncteurs (c.a.) | 22 | Voyant ROUGE COsense (danger) |
| 6 | Compteur horaire | 23 | Voyant JAUNE COsense (erreur) |
| 7 | Commutateur à clé DÉMARRAGE/MARCHE/ARRÊT | | |
| 8 | Réservoir de carburant | | |
| 9 | Cosse de mise à la terre | | |
| 10 | Épurateur d'air | | |
| 11 | Remplissage d'huile | | |
| 12 | Fusible 10 A (côté du tableau de commande) | | |
| 13 | Fusible 15 A (côté du tableau de commande) | | |
| 14 | Voyant indicateur de panne (MIL) | | |
| 15 | Bouchon de réservoir | | |
| 16 | Pare-étincelles | | |
| 17 | Silencieux | | |

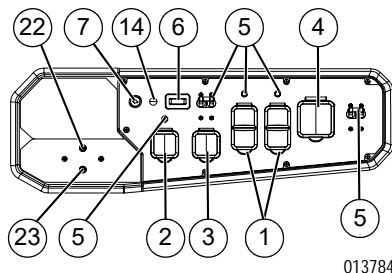
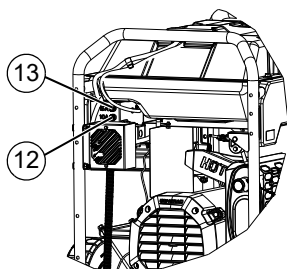

Figure 2-2. Tableau de commande



013999

Figure 2-3. Fusibles

Connaître sa génératrice



AVERTISSEMENT

Consultez le manuel. Lisez complètement le manuel et assurez-vous d'en comprendre le contenu avant d'utiliser l'appareil. Une mauvaise compréhension du manuel ou de l'appareil consigne pourrait entraîner la mort ou des blessures graves. (000100a)

Des manuels de l'utilisateur de recharge sont disponibles à www.generac.com.

Caractéristiques du produit

Caractéristiques de la génératrice	
Puissance nominale	15,5 / 18,0 kW**
Puissance de crête	19,3 / 22,5 kVA
Tension c.a. nominale	120/240 V
Charge c.a. nominale	
Intensité sous 240 V	64,5 / 75,0 A**
Intensité sous 120 V	129,1 / 150,0 A**
Fréquence nominale	60 Hz à 3 600 tr/min
Phase	Monophasé
Poids du produit (sec)	190,5 / 199,1 kg (420 / 439 lb)
** Plage de température d'exploitation : -18 °C (0 °F) à 40 °C (104 °F). L'exploitation au-dessus de 25 °C (77 °F) peut se traduire par une baisse de puissance.	
** La puissance et le courant maximum dépendent de facteurs limitatifs tels que le pouvoir calorifique du carburant, la température ambiante, l'altitude, l'état du moteur, etc. La puissance moteur diminue d'environ 3,5 % tous les 300 m (1 000 pi) supplémentaires au-dessus du niveau de la mer et de 1 % tous les 6 °C (10 °F) au-dessus de 16 °C (60 °F) de température ambiante.	
Caractéristiques du moteur	
Cylindrée	816 cc
Type de bougie	Champion RC14YC ou équivalent
Réf. de la bougie	0G0767B
Écartement de bougie	0,508 mm (0,020 po)
Capacité en carburant	54,0 L (14,2 gal É.U.)
Type d'huile	Voir la table à la section Ajouter de l'huile moteur
Capacité d'huile	
Avec changement de filtre	2,1 L (2,2 pte)
Sans changement de filtre	1,95 L (2,0 pte)
Autonomie à 50 % de charge	9 h (18 kW) 11 h (15,5 kW)
* Aller à www.generac.com ou s'adresser à un IASD pour obtenir des pièces de rechange.	

Émissions

L'United States Environmental Protection Agency (US EPA) (et le California Air Resource Board [CARB] pour le matériel certifié aux normes de Californie) exige que ce moteur/matériel soit conforme aux normes sur les émissions d'échappement et par évaporation. Voir l'autocollant de conformité antipollution sur le moteur pour déterminer les normes applicables. Voir les informations de garantie sur le système antipollution dans la garantie sur les émissions jointe. Respecter les exigences d'entretien figurant dans ce manuel pour s'assurer que le moteur reste conforme aux normes sur les émissions en vigueur pendant la durée de service du produit.

Compteur horaire

Voir [Figure 2-4](#). Le compteur horaire comptabilise les heures de marche pour l'entretien courant.

- L'indication SVC (entretien) s'affiche d'une heure avant à une heure après chaque intervalle de 200 heures, offrant une fenêtre de deux heures pour effectuer l'entretien.

Lorsque le compteur horaire est en mode d'alerte clignotante, le message d'entretien s'affiche en alternance avec la durée écoulée affichée en heures et dixièmes d'heure. Les heures et le message d'entretien clignotent chacun quatre fois en alternance jusqu'à ce que le compteur horaire se réinitialise automatiquement.

- 200 heures - SVC — Changer l'huile, le filtre à huile, le filtre à air, le filtre à carburant et la bougie d'allumage. Nettoyer le tamis pare-étincelles (toutes les 200 heures).

REMARQUE : L'icône de sablier s'affiche en clignotant durant la marche du moteur. Cela signifie que le compteur enregistre la durée de fonctionnement.

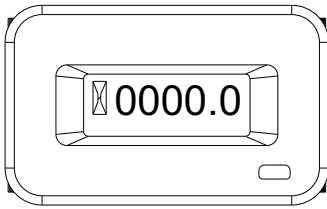

000205

Figure 2-4. Compteur horaire

Prises de raccordement

Prise double GFCI 120 V c.a. 20 A

Voir [Figure 2-5](#). La prise 120 V est protégée contre les surcharges par un disjoncteur de 20 A à bouton-poussoir de réarmement. Chaque prise peut alimenter des charges de 120 V c.a. 60 Hz monophasées consommant jusqu'à 2 400 W (2,4 kW) ou 20 A de courant. Utiliser seulement des cordons de rallonge de bonne qualité et bien isolés classés 125 V et 20 A (ou plus). Une protection par disjoncteur différentiel est également fournie, avec boutons-poussoirs TEST (ESSAI) et RESET (RÉARMEMENT).

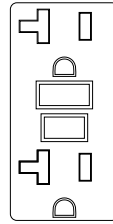

000203

Figure 2-5. Prise double GFCI 120 V c.a. 20 A NEMA 5-20R

Prise 120/240 V c.a. 30 A

Voir [Figure 2-6](#). Pour cette prise, utiliser une fiche NEMA L14-30 (à verrou tournant). Raccorder un cordon adapté à 4 conducteurs avec mise à la terre pour brancher la charge souhaitée. Le cordon doit être classé 250 V c.a. et 30 A (ou plus).

Utiliser cette prise pour alimenter des charges monophasées sous 120 V 60 Hz jusqu'à une puissance 3 600 W (3,6 kW) à 30 A ou des charges monophasées sous 240 V 60 Hz jusqu'à une puissance de 7 200 W (7,2 kW) à 30 A. La prise est protégée par un disjoncteur bipolaire de 30 A.

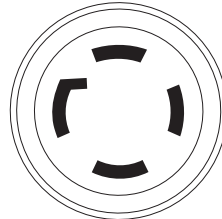

000204

Figure 2-6. Prise 120/240 V c.a. 30 A NEMA L14-30R

Prise 120 V c.a. 30 A

Voir [Figure 2-7](#). Pour cette prise, utiliser une fiche NEMA L5-30R (à verrou tournant). Raccorder un câble à 3 conducteurs adapté entre cette prise et la charge souhaitée. Le cordon doit être classé 125 V c.a. et 30 A (ou plus).

Utiliser cette prise pour alimenter des charges monophasées sous 120 V 60 Hz jusqu'à une puissance 3 600 W (3,6 kW) à 30 A. La prise est protégée par un disjoncteur de 30 A à bouton-poussoir de réarmement.

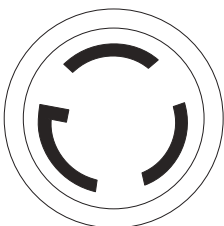

000844

Figure 2-7. Prise de courant 120 V c.a 30 A NEMA L5-30R

Prise 120/240 V c.a. 50 A

Voir [Figure 2-8](#). Utiliser une fiche NEMA 14-50 dans cette prise. Raccorder un cordon à 4 conducteurs classé 250 V et 50 A à la fiche. Utiliser cette prise pour alimenter des charges électriques sous 120/240 V et 60 Hz jusqu'à une puissance 12 000 W (12,0 kW). Cette prise est protégée par un disjoncteur bipolaire de 50 A.

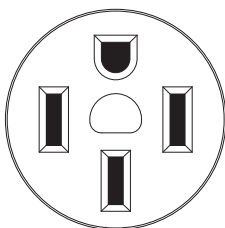

000924

Figure 2-8. Prise 120/240 V c.a 50 A NEMA 14-50

Voyant indicateur de panne (MIL)

Le MIL (Malfunction Indicator Lamp) est un voyant sur le tableau de commande (voir [Éléments de la génératrice](#)) servant à signaler une défaillance dans le circuit du moteur. Le voyant de panne affiche un code à 2 chiffres au moyen d'une séquence de clignotements longs et courts. Les clignotements longs durent 1,2 seconde et les clignotements courts 0,25 seconde.

Icônes du voyant MIL

Voir [Figure 2-9](#).

- **État 1 :** MIL éteint, moteur et clé à l'ARRÊT.
- **État 2 :** MIL allumé faiblement en continu (sans clignoter). Cela indique que le système de commande du moteur fonctionne correctement (pas de panne) (A).

- **État 3 :** MIL allumé très brillant et clignotant. Cela indique qu'il y a une défaillance du système de commande du moteur (B). Voir [Dépannage](#).

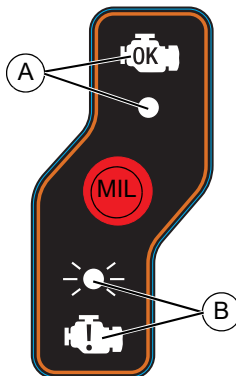

014065

Figure 2-9. Icônes du voyant MIL

Fonctionnement du voyant MIL

- Lorsque la clé est mise en position de marche, le MIL s'allume pendant 0,5 seconde (cela n'indique pas une panne).
- Si plusieurs défaillances sont détectées, le MIL marque une pause de deux (2) secondes entre les codes de défaillance.
- Une fois que le MIL a affiché tous les codes de défaillance en clignotant, il marque une pause de cinq (5) secondes, puis répète les codes. Le voyant continue de répéter les codes jusqu'à ce qu'ils ne soient plus actifs ou que la clé soit mise en position d'arrêt.
- Une fois les défaillances résolues, les codes sont enregistrés dans la mémoire d'historique des défaillances du module de commande du moteur (ECM).

Codes de défaillance actifs – Arrêt

Si une défaillance est détectée qui nécessite l'arrêt de la machine, le moteur s'arrête automatiquement (ou ne démarre pas) et le voyant affiche le code de défaillance actif en clignotant. Pour démarrer la machine, la clé doit d'abord être mise en position d'arrêt pour effacer la défaillance active. Le code de défaillance est enregistré dans la mémoire d'historique des défaillances lorsque la clé est mise en position d'arrêt.

Code de défaillance actifs – Alerte

Si une défaillance est détectée, mais qui ne nécessite pas l'arrêt de la machine, le MIL affiche le code de défaillance en clignotant tant que la défaillance est présente. Une fois que la défaillance n'est plus présente, le voyant cesse de clignoter et le code de défaillance est enregistré dans la mémoire d'historique des défaillances.

Mémoire d'historique des défaillances

L'ECM conserve une liste de défaillances pendant trois (3) cycles MARCHE-ARRÊT de la clé. Pour afficher les défaillances précédentes, mettre la clé en position de marche, mais **ne pas démarrer le moteur**. Au bout de 30 secondes, le MIL affiche en clignotant les défauts précédents contenus dans la mémoire. Les codes de défaillance sont affichés au moyen d'une séquence de clignotement semblable à celles des défaillances actives. Une fois la liste terminée, elle recommence au début. Pour interrompre la séquence, mettre la clé en position d'ARRÊT ou démarrer le moteur.

Exemple de code de défaillance

Le code de défaillance 6-1 est affiché par : 6 clignotements longs = 6, une pause d'une seconde, 1 clignotement court = 1.

Code de défaillance	Cause	Problème	Correction
1-1	Détecteur de CO	1. Monoxyde de carbone au-dessus de la limite. 2. Tension d'entrée du module inférieure à la normale.	1. Mettre la génératrice à l'extérieur. 2. S'adresser à un IASD.
1-2	Tension de batterie	1. Tension de batterie au-dessus de la plage normale d'exploitation.	1. S'adresser à un IASD.
1-3	Tension de batterie	1. Tension de batterie en dessous de la plage normale d'exploitation.	1. Charger la batterie jusqu'au niveau correct.
5-2	Régime du moteur	1. Peu ou pas de carburant. 2. Régime moteur en dessous de la plage normale d'exploitation.	1. Remplir le réservoir de carburant. 2. S'adresser à un IASD.
6-1	Pression d'huile moteur	1. Basse pression d'huile 2. Tension du commutateur non détectée.	1. Compléter le niveau d'huile du carter. 2. S'adresser à un IASD.
Autre	Multiple	1. Multiple	1. S'adresser à un IASD.
S'adresser à un IASD pour obtenir la liste complète des codes de défaillance.			

COsense®

Système de détection de monoxyde de carbone (CO) et de mise à l'arrêt (sur certains modèles)

Le module COsense surveille l'accumulation de CO gazeux présent dans l'échappement du moteur durant la marche de la génératrice. Si COsense détecte une augmentation des niveaux de CO gazeux, il coupe immédiatement le moteur. COsense fonctionne uniquement lorsque le moteur est en marche. Les génératrices sont destinées à être utilisées à l'extérieur, loin des bâtiments occupés et leur échappement dirigé à l'écart

des personnes et des bâtiments. Toutefois, en cas d'emploi détourné ou d'utilisation dans un endroit entraînant une accumulation de CO, comme à l'intérieur ou dans un espace partiellement fermé, COsense arrête le moteur, avertit l'utilisateur de la situation et invite celui-ci à lire l'étiquette d'action pour connaître les mesures à prendre. Voir [Figure 2-10](#). COsense ne remplace pas une alarme à monoxyde de carbone intérieure.

Voir [Figure 2-11](#). Après un arrêt, un voyant ROUGE clignotant dans l'insigne COsense situé sur le côté de la génératrice indique que la génératrice s'est arrêtée en raison d'une accumulation de CO. Le voyant ROUGE clignote pendant au moins cinq minutes après

un arrêt causé par le CO. Déplacer la génératrice dans un endroit extérieur dégagé et diriger l'échappement à l'écart des personnes et des bâtiments occupés. Une fois placée dans un endroit sécuritaire, la génératrice peut être redémarrée et les raccordements électriques nécessaires peuvent être effectués pour fournir l'alimentation électrique. Le voyant ROUGE cesse de clignoter automatiquement au redémarrage du moteur. Faire entrer de l'air frais et aérer le local où la génératrice a subi l'arrêt automatique.

Voir **Figure 2-11**. Si le système COsense a subi une défaillance et n'assure plus de protection, la génératrice s'arrête automatiquement et un voyant JAUNE clignote pendant au moins cinq minutes dans l'insigne COsense pour informer l'utilisateur de la défaillance. Le module COsense ne comporte aucune pièce réparable en interne et doit uniquement être diagnostiqué par un

technicien formé et certifié en usine dans un IASD. La génératrice peut être redémarrée mais continuera de s'arrêter.

COsense détecte aussi l'accumulation de monoxyde de carbone issu d'autres sources de combustion de carburant telles que les outils à moteur thermique ou les appareils de chauffage au propane situés dans la zone d'utilisation. Par exemple, si une autre génératrice est utilisée et que son échappement est pointé vers une génératrice équipée de COsense, ce dernier peut provoquer un arrêt en raison de niveaux croissants de CO. Il ne s'agit pas d'une erreur. Du monoxyde de carbone dangereux a été détecté. L'utilisateur doit prendre les mesures nécessaires pour déplacer et rediriger ces appareils de façon à mieux dissiper le monoxyde de carbone et l'éloigner des personnes et des bâtiments occupés.

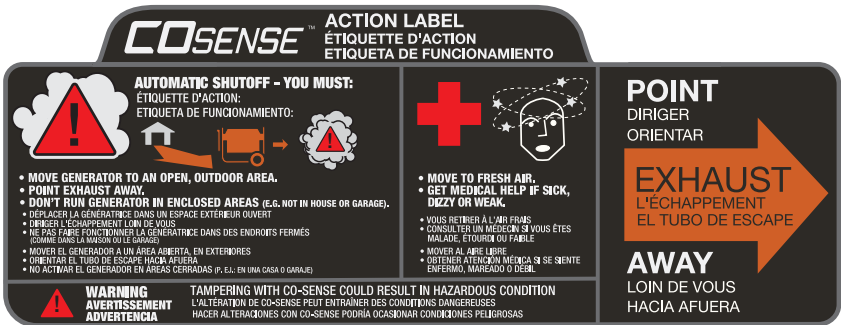

006681

Figure 2-10. Étiquette d'instructions d'action



011360

Figure 2-11. Insigne d'instruction

Sortir le contenu de l'emballage

1. Couper les feuillets et soulever l'emballage hors de la palette pour l'ouvrir complètement.
2. Sortir et vérifier le contenu de l'emballage avant l'assemblage. L'emballage doit contenir les articles suivants :

Accessoires

Article	Qté
Machine principale	1
Manuel de l'utilisateur	1
Huile SAE 30 (litre)	2
Poignée (A)	2
Roue anti-crevaisin (B)	2
Axe (C)	1
Garantie de service après-vente	1
Garantie sur les émissions	1
Clés (jeu de 2)	1
Support de pied (D)	2
Renfort de support de pied (E)	2
Sachet de visserie	
Goupille fendue (F)	2
Grande rondelle (G)	4
Vis à tête hexagonale (M8-1.25 x 16) (H)	2
Rondelle plate (J)	2
Vis à tête hexagonale (M8-1.25 x 30) (K)	2
Vis à tête hexagonale (M8-1.25 x 45) (L)	10
Écrou hexagonal à bride (M8-1.25) (M)	8
Amortisseur de vibration en caoutchouc (N)	2
Bouton à ressort (P)	2
Écrou frein (M8-1.25) (Q)	2

3. Appeler le Service après-vente au 1-888-GENERAC (1-888-436-3722) en ayant le modèle et le numéro de série de la machine à disposition s'il manque quoi que ce soit dans l'emballage.
4. Consigner le modèle, le numéro de série et la date d'achat sur la couverture de ce manuel.

Assemblage



⚠ AVERTISSEMENT

Consultez le manuel. Lisez complètement le manuel et assurez-vous d'en comprendre le contenu avant d'utiliser l'appareil. Une mauvaise compréhension du manuel ou de l'appareil consigne pourrait entraîner la mort ou des blessures graves. (000100a)

Appeler le Service après-vente au 1-888-GENERAC (1-888-436-3722) pour tout problème ou préoccupation concernant l'assemblage. Veiller à avoir les numéros de modèle et de série à disposition.

Les outils suivants sont nécessaires pour installer les accessoires.

- Clé de 13 mm (2)
- Pince

REMARQUE : Les roues ne sont pas destinées au remorquage routier.

Voir [Figure 2-12](#).

Monter les roues et l'axe comme suit :

1. Enfiler l'axe (C) dans les trous d'axe de l'armature.
2. Enfiler une rondelle (G) sur chaque extrémité de l'axe.
3. Placer une roue (B) sur l'axe (C). Enfiler une rondelle (G) et bloquer une goupille fendue (F). Serrer les goupilles fendues à l'aide d'une pince.

Monter l'amortisseur de vibration (N) sur le support de pied (D) comme suit :

1. Poser une rondelle (J), un amortisseur de vibration (N), un support de pied (D) et un renfort de support (E) sur une vis (K).
2. Poser un écrou (M) et serrer à la main.

Attacher les pieds à l'armature comme suit :

1. Aligner le support de pied sur les trous prépercés sous l'armature.
2. Attacher avec une vis (L) et un écrou (M) en serrant avec des clés de 13 mm.
3. Attacher le renfort de support (E) à l'armature avec une vis (H) et un écrou (M). Serrer les écrous sur le renfort de support (E) avec des clés de 13 mm.

Installer la poignée comme suit :

1. Engager le bouton à ressort (P) dans le tube de poignée (A) de façon à l'encliqueter dans le trou du tube.
2. Monter le tube de poignée (A) dans le support de poignée sur l'armature. Le bouton à ressort doit s'enclencher dans le trou inférieur du support. Attacher avec une vis M8 x 45 (L) à travers le trou central supérieur et un écrou frein (Q).

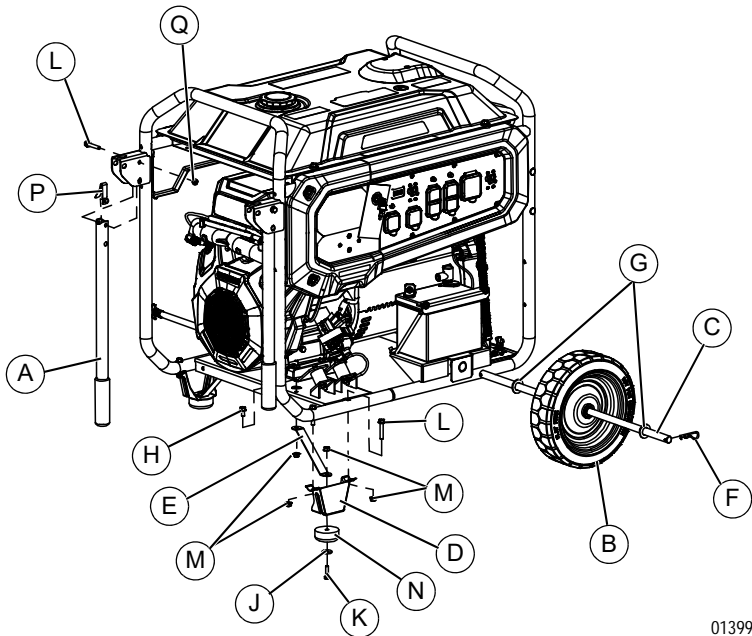

Figure 2-12. Assemblage des roues et des poignées

013993

Raccordement des câbles de batterie



▲ MISE EN GARDE

Risque de dégâts matériels. Ne raccordez pas la batterie dans le mauvais sens, au risque d'endommager l'équipement.

(000167a)

La batterie livrée avec la génératrice est fournie complètement chargée. Faire preuve de précaution pour raccorder la batterie.

REMARQUE : Une batterie peut perdre une partie de sa charge si elle n'est pas utilisée pendant une durée prolongée.

Deux clés plates de 7/16 po sont nécessaires pour raccorder les câbles de la batterie.

1. Couper l'attache qui maintient les câbles de batterie ROUGE et NOIR sur le stator.
2. Voir [Figure 2-13](#). Raccorder le câble de batterie ROUGE (A) à la cosse positive (+) de la batterie. S'assurer que le branchement est bien serré et placer le manchon en caoutchouc sur la cosse.
3. Raccorder le câble de batterie NOIR (B) à la cosse négative (-) de la batterie. S'assurer que le branchement est bien serré.
4. Voir [Figure 2-13](#). Mettre en place le capuchon de cosse de batterie (fourni).



003482

Figure 2-13. Raccorder la batterie

Ajouter de l'huile moteur

▲ MISE EN GARDE

Domages au moteur. Vérifiez que le type et la quantité de l'huile à moteur sont adéquats avant de démarrer le moteur. Le non-respect de cette consigne pourrait causer des dommages au moteur. (000135)

1. Placer la génératrice sur une surface de niveau.
2. Voir [Figure 2-14](#). Sortir la jauge à huile et l'essuyer.

REMARQUE IMPORTANTE : Il est important d'empêcher le gommage de pièces du circuit de carburant telles que les injecteurs, la durite ou le réservoir durant l'entreposage. Les mélanges essence-alcool (aussi appelés éthanol ou méthanol) peuvent attirer l'humidité, ce qui provoque leur séparation et la formation d'acides durant l'entreposage. Une essence acide peut endommager le circuit de carburant du moteur durant l'entreposage. Pour éviter les problèmes de moteur, le circuit de carburant doit être vidangé avant tout entreposage de plus de 30 jours. Voir la section [Entreposage](#). Ne jamais utiliser de produits détergents pour carburateur ou moteur dans le réservoir d'essence car cela peut provoquer des dommages irréversibles.

Section 3 Fonctionnement

Questions concernant le fonctionnement et l'utilisation

Appeler le service à la clientèle Generac au 1-888-GENERAC (1-888-436-3722) pour toute question ou préoccupation concernant le fonctionnement et l'entretien du matériel.

Avant de démarrer le moteur

1. Vérifier que le niveau d'huile moteur est correct.
2. Vérifier que le niveau d'essence est correct.
3. Vérifier que la machine repose fermement sur un sol de niveau, avec des dégagements suffisants et dans un endroit bien aéré.

Préparer la génératrice à l'utilisation



⚠ DANGER

Asphyxie. Le moteur en marche produit du monoxyde de carbone, un gaz inodore, incolore et toxique. Le monoxyde de carbone, s'il n'est pas évité, entraînera la mort ou des blessures graves.

(000103)



⚠ DANGER

Risques d'asphyxie. Le système d'échappement doit être correctement entretenu. N'apportez aucune modification au système d'échappement, vous risqueriez de le rendre dangereux ou non conforme aux codes et/ou normes applicables au niveau local. Le non-respect de cette consigne provoquerait des blessures graves, voire mortelles.

(000179b)



⚠ AVERTISSEMENT

Asphyxie. Toujours utiliser à l'intérieur une alarme à monoxyde de carbone fonctionnant sur pile, installée selon les instructions du fabricant. Sinon, cela pourrait entraîner la mort ou des blessures graves.

(000178a)



⚠ AVERTISSEMENT

Risque d'incendie. N'utilisez pas le générateur sans le pare-étincelles. Le non-respect de cette consigne pourrait entraîner la mort ou des blessures graves.

(000118a)



⚠ AVERTISSEMENT

Risque d'incendie. Les surfaces chaudes peuvent enflammer des matériaux combustibles, ce qui pourrait causer un incendie. Un incendie pourrait entraîner la mort ou des blessures graves.

(000110)



⚠ AVERTISSEMENT

Surfaces chaudes. Lorsque vous utilisez l'appareil, ne touchez pas aux surfaces chaudes. Gardez l'appareil loin des matériaux combustibles lorsqu'il fonctionne. Le contact avec des surfaces chaudes pourrait entraîner des brûlures graves ou un incendie.

(000108)

⚠ MISE EN GARDE

Domages à l'équipement et aux biens. Débranchez les charges électriques avant de démarrer ou d'arrêter l'appareil. Le non-respect de cette consigne pourrait causer des dommages à l'équipement et aux biens.

(000136)

Mise à la terre de la génératrice lors d'une utilisation portable

La génératrice est équipé d'une borne pour le raccordement à un système d'électrode de mise à la terre. L'article 250.34 (A) n'exige pas que l'armature de la génératrice soit raccordé à un système d'électrodes de mise à la terre lorsque la génératrice alimente uniquement du matériel relié par cordon électrique aux prises de courant de la génératrice.

Voir **Figure 3-1**. Si la génératrice alimente un commutateur de transfert manuel tripolaire ou des panneaux de distribution pour une alimentation de secours temporaire, un système d'électrode de mise à la terre doit être installé et relié à la borne d'électrode de mise à la terre de la génératrice. Pour plus de détails, voir NEC 250.30, 250.34 et 250.52.

- NEUTRE MIS À LA MASSE À LA CARCASSE DU MOTEUR
- IL Y A UN CONDUCTEUR PERMANENT ENTRE LA GÉNÉRATRICE (ENROULEMENT DU STATOR) ET LE CADRE



000928

Figure 3-1. Mise à la terre de la génératrice

Exigences particulières

Consulter tous les règlements de l'OSHA (Occupational Safety and Health Administration) ou les codes et ordonnances locaux s'appliquant à l'utilisation prévue de la génératrice.

Consulter un électricien qualifié, un inspecteur en électricité ou les autorités compétentes locales.

- Dans certaines régions, les génératrices doivent être enregistrées auprès des compagnies d'électricité locales.
- Si la génératrice est utilisée sur un chantier, elle peut être sujette à des réglementations additionnelles.

Raccordement de la génératrice au circuit électrique d'un bâtiment

Il est conseillé d'utiliser un commutateur de transfert manuel lors du raccordement direct au circuit électrique d'un bâtiment afin d'empêcher de dangereux retours de courant et d'éviter de blesser les ouvriers travaillant sur le réseau électrique. Lors du raccordement d'une génératrice portable au circuit électrique d'un bâtiment, un commutateur de transfert devra isoler en permanence la sortie de courant de la génératrice et le courant du réseau. Tout infraction à cette règle produirait une situation dangereuse. L'installation doit être effectuée par un électricien qualifié en stricte conformité avec les lois et codes de l'électricité en vigueur.

Connaître les limites de la génératrice

La surcharge d'une génératrice peut endommager la génératrice et les appareils électriques raccordés. Pour éviter les surcharges, respecter ce qui suit :

- Additionner les puissances (en watts) de toutes les charges électriques à raccorder en même temps. Le total NE doit PAS être supérieur à la puissance nominale de la génératrice.
 - La puissance nominale des ampoules d'éclairage figure sur les ampoules. La puissance des outils, appareils et moteurs se trouve sur la plaque ou l'étiquette signalétique apposée sur ceux-ci.
 - Si l'information de puissance n'est pas fournie, multiplier la tension par le courant nominal (volts x ampères = watts).
 - Certains moteurs électriques, comme les moteurs à induction, demandent environ trois fois plus de puissance au démarrage qu'en régime permanent. Cet appel de puissance ne dure que quelques secondes durant le démarrage de ces moteurs. Assurez-vous d'allouer une puissance de démarrage suffisante pour les appareils à faire fonctionner sur la génératrice.
1. Calculer la puissance nécessaire pour faire démarrer le plus gros moteur.
 2. Ajouter cette valeur à la puissance de marche de toutes les autres charges raccordées.

Le Guide de référence des puissances est fourni pour vous aider à déterminer le nombre d'appareils pouvant être alimentés en même temps par la génératrice.

REMARQUE : Toutes les données sont approximatives. Voir la puissance consommée sur l'étiquette signalétique des appareils.

Guide de référence des puissances

Appareil	Puissance de marche
*Conditionneur d'air (12 000 BTU)	1700
*Conditionneur d'air (24 000 BTU)	3800
*Conditionneur d'air (40 000 BTU)	6000
Chargeur de batterie (20 A)	500
Ponceuse à courroie (3 po)	1000
Scie à chaîne	1200
Scie circulaire (7-1/4 po)	1250 à 1400
*Sècheuse de linge (électrique)	5750
*Sècheuse de linge (gaz)	700
*Laveuse de linge	1150
Cafetière électrique	1750
*Compresseur (1 HP)	2000
*Compresseur (3/4 HP)	1800
*Compresseur (1/2 HP)	1400
Fer à friser	700
*Déshumidificateur	650
Ponceuse à disque (9 po)	1200
Coupe-bordure	500
Couverture électrique	400
Pistolet cloueur électrique	1200
Cuisinière électrique (par élément)	1500
Poêle électrique	1250
*Congélateur	700
*Ventilateur de chaudière (3/5 HP)	875
*Ouvre-porte de garage	500 à 750
Sèche-cheveux	1200
Perceuse à main	250 à 1100
Taille-haie	450
Clé à chocs	500
Fer à repasser	1200
*Pompe à jet	800
Tondeuse à gazon	1200
Ampoule d'éclairage (incandescente)	100
Four à micro-ondes	700 à 1000
*Refrigerateur de lait	1100
Brûleur à mazout de chaudière	300
Radiateur autonome au mazout (140 000 BTU)	400
Radiateur autonome au mazout (85 000 BTU)	225
Radiateur autonome au mazout (30 000 BTU)	150

*Pulvérisateur de peinture sans air (1/3 HP)	600
Pulvérisateur de peinture sans air (manuel)	150
Radio	50 à 200
*Réfrigérateur	700
Mijoteuse	200
*Pompe submersible (1-1/2 HP)	2800
*Pompe submersible (1 HP)	2000
*Pompe submersible (1/2 HP)	1500
*Pompe de puisard	800 à 1050
*Banc de scie (10 po)	1750 à 2000
Téléviseur	50 à 300
Grille-pain	1000 à 1650
Coupe-bordure	500
*Compter trois fois la puissance indiquée pour le démarrage de ces appareils.	

Transport/inclinaison de l'unité

Ne pas entreposer ni transporter cette machine à un angle supérieur à 15 degrés.

Démarrer un moteur à démarreur électrique

⚠ MISE EN GARDE

Dommmages à l'équipement et aux biens. Débranchez les charges électriques avant de démarrer ou d'arrêter l'appareil. Le non-respect de cette consigne pourrait causer des dommages à l'équipement et aux biens.

(000136)

1. Débrancher toutes les charges électriques des prises de la génératrice avant de démarrer le moteur.
2. Placer la génératrice sur une surface de niveau.
3. Mettre la clé en position START (DÉMARRER).
4. Relâcher la clé, elle revient alors en position RUN (MARCHE).

REMARQUE IMPORTANTE : Ne pas surcharger la génératrice. De même, ne pas surcharger les prises individuelles. Ces prises sont protégées contre les surcharges par des disjoncteurs à bouton-poussoir de réarmement. Si l'intensité nominale d'un disjoncteur est dépassée, ce disjoncteur s'ouvre et la tension à la prise correspondante est coupée. Lire attentivement la section [Connaitre les limites de la génératrice.](#)

Mise à l'arrêt de la génératrice

⚠ MISE EN GARDE

Dommmages à l'équipement et aux biens. Débranchez les charges électriques avant de démarrer ou d'arrêter l'appareil. Le non-respect de cette consigne pourrait causer des dommages à l'équipement et aux biens.

(000136)

1. Arrêter tous les appareils et les débrancher des prises de la génératrice.
2. Laisser tourner la génératrice à vide durant quelques minutes pour stabiliser les températures internes du moteur et de la génératrice.
3. Mettre le commutateur à clé START/RUN/STOP en position STOP (ARRÊT).

Système d'arrêt pour basse pression d'huile

Le moteur est équipé d'un capteur de basse pression d'huile qui l'arrête automatiquement si la pression d'huile passe en-dessous d'un niveau donné. Le moteur ne redémarre pas tant que le niveau d'huile n'a pas été complété.

REMARQUE IMPORTANTE : Vérifier les niveaux d'huile moteur et de carburant avant utilisation.

REMARQUE : Le voyant MIL sur le tableau de commande affiche le code 6-1 (six (6) clignotements longs suivis d'un (1) clignotement court) pour indiquer que le moteur s'est arrêté en raison d'une pression d'huile insuffisante.

Section 4 Entretien et dépannage

Entretien

Un entretien régulier permet d'améliorer les performances et de prolonger la durée de vie du moteur/de l'équipement. Generac Power Systems, Inc. préconise que tous les travaux d'entretien soient menés par un IASD (Independent Authorized Service Dealer, fournisseur de services d'entretien agréé indépendant). Pour l'entretien régulier, le remplacement ou la réparation des appareils et des systèmes de contrôle des émissions, le propriétaire peut faire appel à la personne ou à l'atelier de réparation de son choix. Toutefois, pour obtenir un service de garantie relatif au contrôle des émissions sans frais, cette tâche doit être confiée à un IASD. Consultez la garantie en matière d'émissions.

REMARQUE : Pour toute question concernant le remplacement de pièces, composer le 1-888-GENERAC (1-888-436-3722).

Calendrier d'entretien

Respecter les intervalles du calendrier d'entretien, à la première des échéances en fonction de l'utilisation.

REMARQUE : Les conditions adverses nécessitent des intervalles plus rapprochés.

REMARQUE : Tous les réglages et opérations d'entretien requis doivent être faits à chaque saison comme indiqué dans le tableau suivant.

À chaque utilisation
Vérifier le niveau d'huile moteur
Toutes les 100 heures ou chaque année
Contrôler/nettoyer le pare-étincelles
Toutes les 200 heures ou chaque année
Changer la bougie
Changer l'huile et le filtre à huile †*
Serrer les vis de collier d'échappement à un couple de 13,5 Nm (10 pi-lb)
Toutes les 500 heures ou chaque année
Contrôler/nettoyer le filtre à air**
† Changer l'huile au bout des 25 premières heures d'exploitation, puis chaque saison par la suite.
* En cas d'utilisation sous des charges importantes ou à des températures élevées, changer l'huile et le filtre à huile tous les mois.
** Dans des conditions sales ou poussiéreuses, nettoyer plus fréquemment. Changer les éléments du filtre à air s'ils ne peuvent être suffisamment nettoyés.

Entretien préventif

AVERTISSEMENT

Risques de blessure. Attention à ne jamais introduire d'objets via les fentes de refroidissement. Le générateur peut démarrer à tout moment, et ainsi provoquer des blessures sérieuses, voire mortelles, et endommager considérablement l'appareil.

(000142a)

La saleté ou les débris peuvent provoquer un mauvais fonctionnement et des dommages matériels. Nettoyer la génératrice tous les jours ou avant chaque utilisation. Maintenir la zone autour et à l'arrière du silencieux exempté de matières combustibles. Contrôler toutes les ouvertures d'air de refroidissement de la génératrice.

- Utiliser un chiffon humide pour essuyer les surfaces extérieures.
- Utiliser une brosse à poils souples pour détacher la saleté séchée, l'huile, etc.
- Utiliser un aspirateur pour éliminer la saleté et les débris.
- De l'air comprimé à basse pression (ne dépassant pas 25 psi) peut être utilisé pour souffler la saleté. Contrôler les fentes et ouvertures d'air de refroidissement de la génératrice. Elles doivent être maintenues propres et sans obstruction.

REMARQUE : NE PAS utiliser de tuyau d'arrosage pour nettoyer la génératrice. L'eau peut pénétrer dans le circuit de carburant et provoquer des problèmes. Si de l'eau pénètre par les fentes d'air de refroidissement de la génératrice, de l'humidité est retenue dans les espaces et les creux de l'isolation des enroulements du rotor et du stator. L'accumulation d'eau et de saleté sur les enroulements internes de la génératrice diminue la résistance d'isolement des enroulements.

Entretien du moteur

AVERTISSEMENT

Démarrage accidentel. Débranchez les câbles de bougie lorsque vous travaillez sur l'appareil. Le non-respect de cette consigne pourrait entraîner la mort ou des blessures graves.

(000141)

Huiles moteur recommandées

Afin que la garantie du produit reste en vigueur, l'entretien de l'huile à moteur doit être fait conformément aux recommandations du présent manuel. Pour un entretien facile, des trousseaux d'entretien conçus pour cet appareil sont offerts par le fabricant. Elles comprennent de l'huile à moteur, un filtre à huile, un filtre à air, des bougies d'allumage, un chiffon et un entonnoir. Ces trousseaux sont disponibles auprès d'un fournisseur indépendant de services d'entretien agréé.

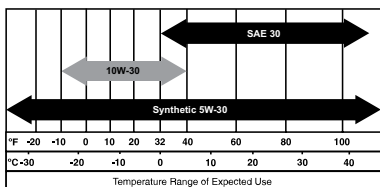

000399

Vérifier le niveau d'huile moteur



⚠ AVERTISSEMENT

Risque de brûlures. Laissez refroidir le moteur avant de vidanger l'huile ou le liquide de refroidissement. Le non-respect de cette consigne pourrait entraîner la mort ou des blessures graves.

(000139)

Vérifier le niveau d'huile avant chaque utilisation et toutes les huit (8) heures de fonctionnement.

1. Placer la génératrice sur une surface de niveau.
2. Voir **Figure 4-1**. Sortir la jauge à huile et l'essuyer.

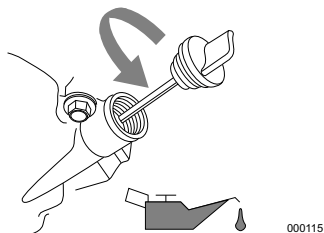

000115

Figure 4-1. Sortir la jauge à huile

3. Voir **Figure 4-2**. Insérer la jauge puis la ressortir pour vérifier le niveau d'huile. La vérification du niveau d'huile se fait avec la jauge complètement enfoncée.

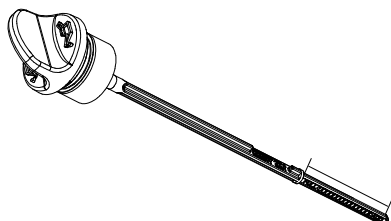

014585

Figure 4-2. Plage de niveau sécuritaire

4. Nettoyer la zone autour du bouchon de remplissage d'huile. Ouvrir le bouchon de remplissage d'huile.

5. Compléter avec l'huile recommandée s'il y a lieu.
6. Retirer la jauge et vérifier que le niveau est dans la plage de fonctionnement sécuritaire.
7. Remettre le bouchon à jauge en place et le serrer à la main.

REMARQUE : Certains modèles comportent plusieurs orifices de remplissage d'huile. L'utilisation d'un seul d'entre eux suffit.

Changer l'huile moteur

⚠ AVERTISSEMENT

Démarrage accidentel. Débranchez les câbles de bougie lorsque vous travaillez sur l'appareil. Le non-respect de cette consigne pourrait entraîner la mort ou des blessures graves.

(000141)

Si la génératrice est utilisée dans des conditions extrêmes, sales ou poussiéreuses ou par temps très chaud, changer l'huile plus fréquemment.

REMARQUE : Ne pas polluer. Économiser les ressources. Ramener l'huile usagée à un centre de collecte.

Vidanger l'huile alors que le moteur est encore chaud d'avoir fonctionné, de la façon suivante :

1. Placer la génératrice sur une surface de niveau.
2. Débrancher le câble de bougie et le placer de façon à empêcher tout contact avec la bougie.
3. Nettoyer la zone autour des bouchons de remplissage et de vidange d'huile.
4. Ouvrir le bouchon de remplissage d'huile.
5. Ouvrir le bouchon de vidange d'huile et vidanger complètement l'huile dans un récipient adapté.
6. Remonter le bouchon de vidange d'huile et le serrer fermement.
7. Enduire le joint du filtre neuf d'huile moteur propre et le mettre en place.
8. Verser lentement l'huile dans l'orifice de remplissage jusqu'à ce que le niveau d'huile soit entre les repères L et H sur la jauge. NE PAS trop remplir.
9. Remettre le bouchon à jauge en place et le serrer à la main.
10. Essuyer tout débordement d'huile.
11. Éliminer l'huile comme il se doit conformément à toutes les réglementations en vigueur.

Filtre à air

S'il est utilisé avec un filtre à air encrassé, le moteur ne fonctionne pas correctement et peut s'endommager. Dans des conditions poussiéreuses et sales, effectuer un entretien plus fréquent du filtre à air.

Pour effectuer l'entretien du filtre à air :

1. Voir **Figure 4-3**. Ouvrir les attaches (A) et retirer le couvercle du filtre.
2. Sortir le filtre (C). Tapoter délicatement le filtre sur une surface solide. Le changer s'il y a lieu.
3. Nettoyer le couvercle du filtre avant de le remonter.

REMARQUE : Pour commander un filtre à air neuf, appeler le centre de service après-vente autorisé le plus proche au 1-888-436-3722.

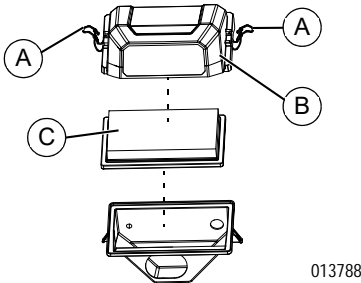

Figure 4-3. Filtre à air

Entretien de la bougie

Pour effectuer l'entretien de la bougie :

1. Voir **Figure 4-5**. Retirer les vis (A) du capot de tableau de commande à l'aide d'une clé de 10 mm.

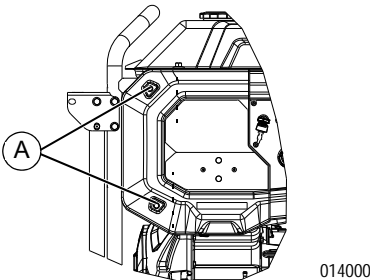

Figure 4-4. Retirer les vis

2. Voir **Figure 4-5**. Glisser le capot vers la gauche et le retirer pour révéler l'ouverture d'accès à la bougie (ne débrancher aucun câble du capot de tableau de commande).

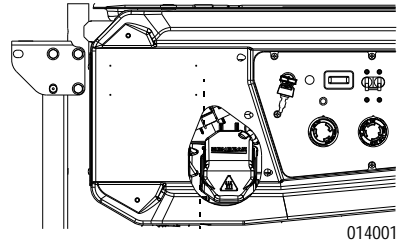

Figure 4-5. Accès à la bougie

3. Nettoyer le pourtour de la bougie.
4. Retirer et contrôler la bougie.
5. Voir **Figure 4-6**. Vérifier l'écartement de la bougie à l'aide d'une jauge d'épaisseur et le régler à 0,50 mm (0,02 po).

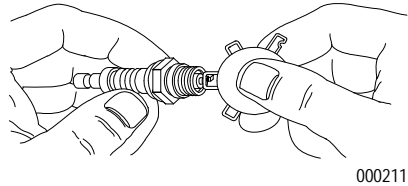

Figure 4-6. Bougie d'allumage

REMARQUE : Si les électrodes sont piquées, brûlées ou que la porcelaine est fendillée, changer la bougie. Utiliser **UNIQUEMENT** une bougie de rechange recommandée. Voir Caractéristiques.

6. Serrer d'abord la bougie à la main puis de 3/8 à 1/2 tour supplémentaire à l'aide d'une clé à bougie.

Changer la batterie (le cas échéant)

⚠ AVERTISSEMENT

Démarrage accidentel. Lorsque vous travaillez sur l'appareil, débranchez le câble négatif de la batterie, puis le câble positif. Le non-respect de cette consigne pourrait entraîner la mort ou des blessures graves.

(000130)

REMARQUE : La batterie livrée avec la génératrice a été complètement chargée. Une batterie peut perdre de la charge si elle n'est pas utilisée pendant une durée prolongée.

Voir **Figure 4-7**.

1. Débrancher la borne négative (-) de la batterie EN PREMIER (B).
2. Débrancher la borne positive (+) de la batterie EN DEUXIÈME (A).

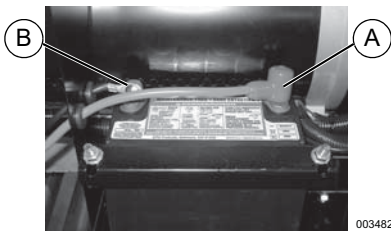

Figure 4-7. Raccordement de batterie

3. Mettre la batterie neuve en place. Poser la bride de fixation et la serrer.
4. Raccorder la borne positive (+) de la batterie (A) EN PREMIER. Enfiler le manchon en caoutchouc sur la cosse de raccordement.
5. Raccorder la borne négative (-) de la batterie (B) EN DEUXIÈME.
6. Enfiler le manchon en caoutchouc sur la cosse de raccordement.

Recyclage des batteries

Toujours recycler les batteries conformément aux lois et réglementations en vigueur. Pour tout renseignement sur les moyens locaux de recyclage, s'adresser à la déchetterie ou à l'écocentre locaux. Pour de plus amples renseignements sur le recyclage des batteries, visiter le site Web de Battery Council International à l'adresse : <http://batteryCouncil.org>

Contrôler le silencieux et le pare-étincelles

REMARQUE : L'utilisation ou l'exploitation de tout moteur thermique dans un lieu couvert de forêt, de broussailles ou d'herbes est une infraction à la section 4442 du California Public Resource Code, sauf si le système d'échappement est équipé d'un dispositif pare-étincelles, tel que défini dans la section 4442, en bon état de fonctionnement. D'autres juridictions fédérales ou provinciales peuvent avoir des lois semblables.

Pour obtenir un pare-étincelles conçu pour le système d'échappement de ce moteur, s'adresser au constructeur d'origine, au revendeur ou à un concessionnaire.

REMARQUE : Utiliser UNIQUEMENT des pièces de rechange d'origine.

Vérifier l'absence de fissures, corrosion ou autres dommages du silencieux. Le cas échéant, déposer le pare-étincelles et vérifier l'absence de dommages ou d'encrassement. Changer les pièces ou nettoyer le carbone du tamis comme il se doit.

Contrôler le tamis pare-étincelles



AVERTISSEMENT

Surfaces chaudes. Lorsque vous utilisez l'appareil, ne touchez pas aux surfaces chaudes. Gardez l'appareil loin des matériaux combustibles lorsqu'il fonctionne. Le contact avec des surfaces chaudes pourrait entraîner des brûlures graves ou un incendie. (000108)

1. Voir Figure 4-8. Retirer la vis (A) et le bague de retenue (B).
2. Retirer le tamis (C) et le changer s'il est déchiré, perforé ou autrement endommagé. S'il est en bon état, le nettoyer avec un solvant du commerce.
3. Remettre le tamis en place et l'attacher avec la bague et la vis.

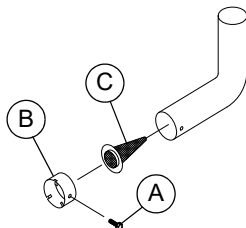

Figure 4-8. Tamis pare-étincelles

Entreposage

Généralités



DANGER

Explosion et incendie. Le carburant et ses vapeurs sont extrêmement inflammables et explosifs. Entreposez le carburant dans un endroit bien aéré. Gardez-le loin du feu et des étincelles. Le non-respect de cette consigne entraînera la mort ou des blessures graves. (000143)



AVERTISSEMENT

Risque d'incendie. Vérifiez que l'appareil a bien refroidi avant d'installer une protection de rangement et d'entreposer l'appareil. Le contact avec des surfaces chaudes pourrait entraîner un incendie. (000109)

Il est conseillé de faire fonctionner la génératrice pendant 30 minutes tous les 30 jours. Si ce n'est pas possible, se référer à la liste ci-dessous pour les préparatifs d'entreposage de la machine.

- NE PAS placer de housse sur une génératrice chaude. Laisser la machine refroidir jusqu'à la température ambiante avant de l'entreposer.
- NE PAS entreposer d'essence d'une saison à l'autre à moins de l'avoir traitée comme il se doit.
- Changer le bidon d'essence s'il y a de la rouille. La présence de rouille dans l'essence entraîne des problèmes de circuit de carburant.
- Recouvrir la machine d'une housse protectrice résistante à l'humidité.

- Entreposer la machine dans un endroit propre et sec.
- Toujours entreposer la génératrice et le carburant à l'écart de sources de chaleur et d'inflammation.

Préparer le circuit de carburant pour l'entreposage



⚠ AVERTISSEMENT

Perte de la vision. Une protection oculaire est requise pour éviter les projections provenant du trou de bougie d'allumage pendant le lancement du moteur. Ne pas porter de protection oculaire pourrait entraîner la perte de la vision. (000181)

L'essence entreposée plus de 30 jours peut se détériorer et endommager les éléments du circuit de carburant. Garder l'essence fraîche, utiliser un stabilisateur d'essence.

Si un stabilisateur d'essence est ajouté au circuit de carburant, préparer le moteur et le faire fonctionner en vue d'un entreposage de longue durée. Laisser le moteur tourner durant 10 à 15 minutes pour faire circuler le stabilisateur dans le circuit de carburant. Une essence bien préparée peut être entreposée jusqu'à 24 mois.

REMARQUE : Si l'essence n'a pas été traitée avec un stabilisateur, elle doit être vidée dans un récipient homologué. Garder le moteur en marche jusqu'à ce qu'il s'arrête par manque de carburant. Il est conseillé d'utiliser un stabilisateur dans le récipient d'entreposage de l'essence pour la garder fraîche.

1. Changer l'huile moteur.
2. Démontez la bougie.
3. Verser une cuillère à soupe (5 à 10 cc) d'huile moteur propre ou vaporiser une huile à brumiser dans le cylindre.
4. Tourner le commutateur à clé pour répartir l'huile dans le cylindre.
5. Remonter la bougie.

Changer l'huile

Changer l'huile moteur avant l'entreposage. Voir [Changer l'huile moteur](#).

Serrer les vis de collier d'échappement



⚠ AVERTISSEMENT

Surfaces chaudes. Lorsque vous utilisez l'appareil, ne touchez pas aux surfaces chaudes. Gardez l'appareil loin des matériaux combustibles lorsqu'il fonctionne. Le contact avec des surfaces chaudes pourrait entraîner des brûlures graves ou un incendie. (000108)

Voir [Figure 4-9](#). Serrer les vis de collier d'échappement (A et B) à un couple de 13,5 Nm (10 pi-lb) avec une douille de 13 mm.

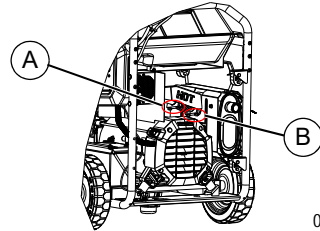

Figure 4-9. Serrer les vis de collier d'échappement

Dépannage

PROBLÈME	CAUSE	CORRECTION
Moteur en marche, mais pas tension c.a. de sortie	<ol style="list-style-type: none"> 1. Disjoncteur OUVERT. 2. Mauvais contact ou cordon de rallonge défectueux. 3. Appareil raccordé défectueux. 4. Défaillance de la génératrice. 5. Prise GFCI OUVERTE (le cas échéant). 	<ol style="list-style-type: none"> 1. Réarmer le disjoncteur. 2. Contrôler et réparer. 3. Brancher un autre appareil en bon état. 4. S'adresser à un IASD. 5. Corriger le défaut à la terre et appuyer sur le bouton de réarmement de la prise GFCI (le cas échéant).
Le moteur fonctionne bien à vide, mais peine si une charge est appliquée.	<ol style="list-style-type: none"> 1. Court-circuit dans la charge raccordée. 2. Génératrice surchargée. 3. Régime moteur trop bas. 4. Court-circuit dans la génératrice. 	<ol style="list-style-type: none"> 1. Débrancher la charge court-circuitée. 2. Voir Connaître les limites de la génératrice. 3. S'adresser à un IASD. 4. S'adresser à un IASD.
Pas de lancement du moteur.	<ol style="list-style-type: none"> 1. Fusible de 10 ou 15 A fondu et ouvert. 2. Batterie faible ou déchargée. 	<ol style="list-style-type: none"> 1. Changer le fusible. 2. Recharger ou changer la batterie.
Le moteur ne démarre pas ou démarre et a des ratés	<ol style="list-style-type: none"> 1. Filtre à air sale. 2. Panne de carburant. 3. Carburant vicié. 4. Câble de bougie non branché sur la bougie. 5. Bougie défectueuse. 6. Eau dans le carburant. 7. Bas niveau d'huile. 8. Mélange de carburant trop riche. 9. Mélange de carburant trop pauvre. 10. Soupape d'admission coincée en position ouverte ou fermée. 11. Perte de compression du moteur. 12. Code de défaillance moteur présent. 	<ol style="list-style-type: none"> 1. Nettoyer ou changer le filtre à air. 2. Remplir le réservoir de carburant. 3. Vidanger le réservoir et remplir d'essence fraîche. 4. Brancher le câble de bougie. 5. Changer la bougie. 6. Vidanger le réservoir, remplir d'essence fraîche. 7. Compléter le niveau d'huile du carter. 8. S'adresser à un IASD. 9. S'adresser à un IASD. 10. S'adresser à un IASD. 11. S'adresser à un IASD. 12. Voir Exemple de code de défaillance ou s'adresser à un IASD.
Le moteur s'arrête durant la marche.	<ol style="list-style-type: none"> 1. Panne de carburant. 2. Bas niveau d'huile. 3. Code de défaillance moteur présent. 	<ol style="list-style-type: none"> 1. Remplir le réservoir de carburant. 2. Compléter le niveau d'huile du carter. 3. Voir Exemple de code de défaillance ou s'adresser à un IASD.
Le moteur manque de puissance.	<ol style="list-style-type: none"> 1. Charge trop élevée. 2. Filtre à air sale. 3. Entretien du moteur nécessaire. 	<ol style="list-style-type: none"> 1. Réduire la charge (voir Connaître les limites de la génératrice). 2. Nettoyer ou changer le filtre à air. 3. S'adresser à un IASD.

PROBLÈME	CAUSE	CORRECTION
Pas de sortie c.c. de charge de la batterie.	<ol style="list-style-type: none"> 1. Cosses de batterie corrodées. 2. Câble de batterie défectueux. 3. Batterie défectueuse. 4. Prise défectueuse. 	<ol style="list-style-type: none"> 1. Nettoyez les cosses de la batterie. 2. Changez le câble. 3. Vérifiez l'état de la batterie. La changer si elle est défectueuse. 4. S'adresser à un IASD.
Codes MIL clignotants.	<ol style="list-style-type: none"> 1. Multiple. 	<ol style="list-style-type: none"> 1. Voir Exemple de code de défaillance ou s'adresser à un IASD.
Le moteur démarre et s'arrête immédiatement.	<ol style="list-style-type: none"> 1. Arrêt COsense en raison d'une accumulation de monoxyde de carbone si un voyant rouge clignote sur l'insigne du panneau latéral. 2. Arrêt COsense en raison d'une défaillance du système si un voyant jaune clignote sur l'insigne du panneau latéral. 3. Code de défaillance moteur présent. 	<ol style="list-style-type: none"> 1. Suivre toutes les consignes de sécurité et placer la génératrice dans un endroit extérieur dégagé, loin des portes, fenêtres et événements. 2. Démarrer pour confirmer que le voyant jaune clignote si ou quand la génératrice s'arrête. Si la défaillance de COsense et la mise à l'arrêt se reproduisent, communiquer avec un IASD. 3. Voir Exemple de code de défaillance ou s'adresser à un IASD.

Schéma de câblage

SCHEMATIC DIAGRAM

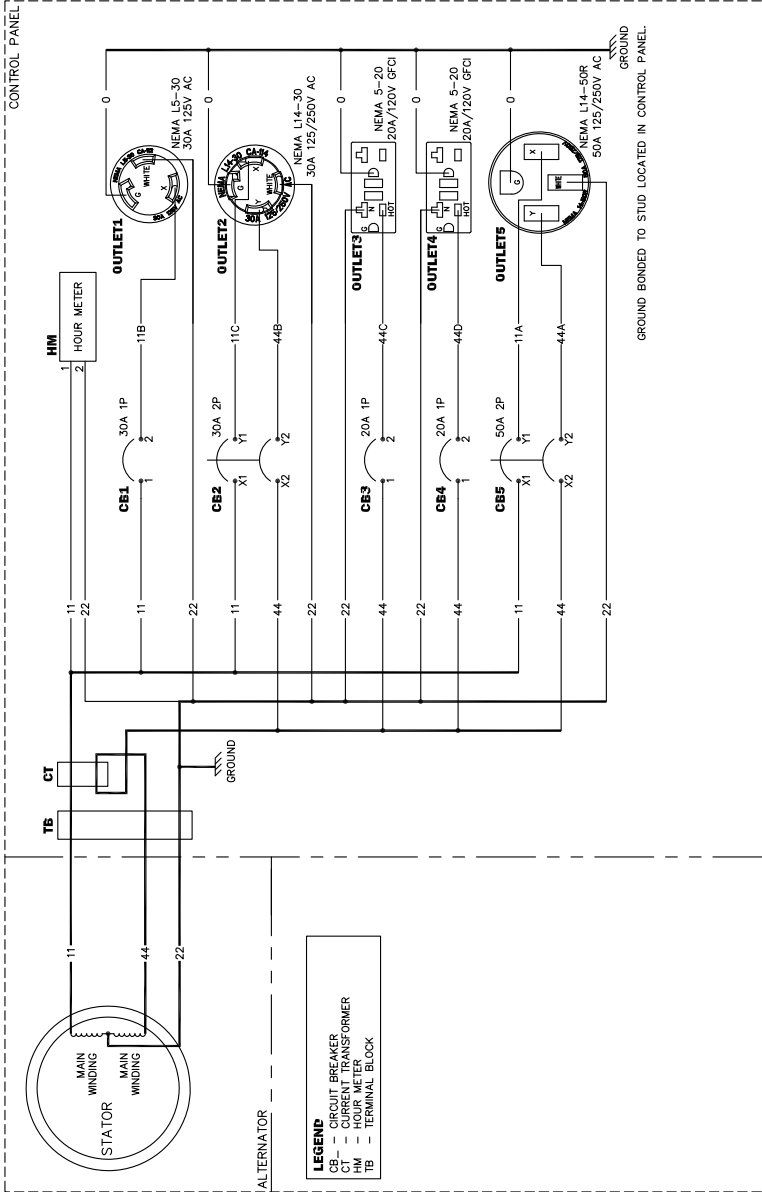

SCHEMATIC - DIAGRAM
SCHEMATIC DIAGRAM EFF G26
DRAWING #: A100098-4010

REVISION: E
DATE: 7/26/22

Notes

Notes

Réf. A0000244500 Rév. D 11/07/2024

©2024 Generac Power Systems, Inc.

Tous droits réservés

Les spécifications sont sujettes à modification sans préavis. Aucune forme de reproduction n'est autorisée sans le consentement écrit préalable de Generac Power Systems Inc.

GENERAC[®]



Generac Power Systems, Inc.

S45 W29290 Hwy. 59

Waukesha, WI 53189

1-888-GENERAC (1-888-436-3722)

www.generac.com